

スポーツバック準備ガイド

Sports Pack Preparation Guide

Guide de préparation du caisson

Vorbereitung des Sports Pack

Guia de preparação do portacâmara desportivo

Vorbereidingshandleiding voor sportbehuizing

Bruksanvisning

Guida per la preparazione della custodia sportiva

Guia de preparação da embalagem desportiva

Правила подготовки спортивного футляра

戶外包準備工作指南

户外运动包工作指南

스포츠백 준비 가이드

دليل تحضير الحافظة الرياضية

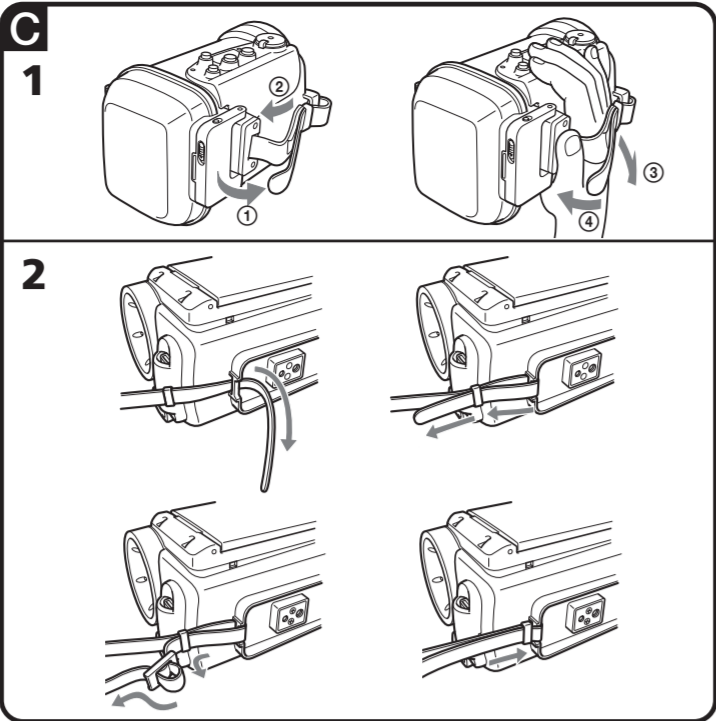

日本語

準備

デジタルビデオカメラレコーダーの準備

デジタルビデオカメラレコーダーの取扱説明書もあわせてご覧ください。

- 付属品をはずす。
MCフックレコーダー、NDフィルター、コンバージョンレンズ、特殊フィルター、レンズマスキング、シングルストップボタンと取り付けはすくすくください。
DCR-HC41/HC40/HC30をご使用のときは、レンズシャッターを開けてください。
DCR-HC90/HC41/HC40/HC30をお使いの場合
テープ、メモリスティック、デュオ、ディスクの残量を確認しておいてください。
DVR-DV403/DVD203/DVD201/DVD101をお使いの場合
ディスクを入れる。
照海去防止つまみ、スイッチを解除し、記録できるようにしてください。
テープ、メモリスティック、デュオ、ディスクの残量を確認しておいてください。
ディスクがファイナライズされていないことを確認しておいてください。
4 反対側リングをデジタルビデオカメラレコーダーのフィルター取り付けねじに取り付ける。
5 液晶画面を外側に本体に閉じる。
6 フォーカス、明るさなどの調節が手動になっているときは、自動に戻す。

A 台座の準備

- 下の表から、お手持ちのデジタルビデオカメラレコーダーに合う台座、番号を選ぶ。

台座	番号	デジタルビデオカメラレコーダー
A	1	DCR-HC41/HC40/HC30
	2	DCR-HC90
B	3	DCR-DVD201/DVD101 DCR-DV403/DVD203
- 選択した番号に合わせて、三脚ネジプレートとパンと音がするまで押し込み取り付ける。
製品出荷時は、三脚ネジプレートは台座Aの番号1の位置に取り付けてあります。

B デジタルビデオカメラレコーダーを取り付ける

デジタルビデオカメラレコーダーの電源スイッチが「閉 (充電)」に、スポーツバックのPOWERスイッチは「OFF」にしておいてください。

- 台座を取り付ける。
デジタルビデオカメラレコーダー底面の三脚用ネジ穴に台座のネジ位置をあらわす。
付属のショルダーベルトの金具を使ってネジをしめる。
- スポーツバックを開ける。
① ロック解除ボタンを矢印の方向にすらすらと、オープンスライダーをすらすらしてバックルを開ける。
② 上部を開く。
- フロントガラスにくもり止めキッドを塗る。
スポーツバック前面のフロントガラスの内側に、付属のくもり止めキッドを2〜3滴たらしながら塗ります。
- リング、溝および本体との接触面の砂やゴミなどをきれいに取り除き、リングに薄く均一にグリスを塗る。
砂やゴミが付着したままふたを閉めると、傷が付いて曇水の原因になります。
- バックルを接続する。
お手持ちのデジタルビデオカメラレコーダーに合わせて、リモートプラグを① LANCポートまたはリモート端子へ、音声プラグを接続。音声端子へ挿めただけのと違い込み込む。
DCR-HC90をお使いの場合 (イラスト 図 5-A)
① リモートプラグを取り付ける
② 音声プラグを取り付ける
DCR-HC41をお使いの場合 (イラスト 図 5-B)
① リモートプラグを取り付ける
② 音声プラグを取り付ける
DCR-DV403/DVD203をお使いの場合 (イラスト 図 5-C)
① リモートプラグを取り付ける
② 音声プラグを取り付ける
プラグカバーは音声プラグの下に、音声プラグより前にしないようにしてください。

以下のデジタルビデオカメラレコーダーをご使用のかたは、以下のセッティングを行ったあとに、リモートプラグをLANC端子またはリモート端子に、マイクプラグをMIC (Plug in power) 端子へ挿め込んでください。
DCR-HC40/HC30/DVD201/DVD101をお使いの場合 (イラスト 図 5-D)
① マイクプラグをプラグホルダーに取りはさし、ケーブルをフックから取り除くはすす。
② 音声プラグをコードホルダーからはずし、プラグホルダーに取り付けて、ケーブルをフックに引っ掛けて、イラストのようにフロント部内部にもうひとつに配置する。

- マイクプラグ、リモートプラグを伸ばした状態に位置を揃え、マイクプラグの端子をフックに引っ掛けて、イラストのようにフロント部内部にもうひとつに配置する。
DCR-HC40/HC30をお使いの場合 (イラスト 図 5-E)
① リモートプラグを取り付ける
② マイクプラグを取り付ける
③ 端子、ケーブルをガラスの向きにセッティングする。
DCR-DVD201/DVD101をお使いの場合 (イラスト 図 5-F)
① リモートプラグを取り付ける
② マイクプラグを取り付ける
③ 端子をガラスの向きにセッティングする。
④ フォトリソグラフィを塗る。
⑤ フォトリソグラフィを塗る。
⑥ フォトリソグラフィを塗る。
⑦ フォトリソグラフィを塗る。
⑧ フォトリソグラフィを塗る。
⑨ フォトリソグラフィを塗る。
⑩ フォトリソグラフィを塗る。
⑪ フォトリソグラフィを塗る。
⑫ フォトリソグラフィを塗る。
⑬ フォトリソグラフィを塗る。
⑭ フォトリソグラフィを塗る。
⑮ フォトリソグラフィを塗る。
⑯ フォトリソグラフィを塗る。
⑰ フォトリソグラフィを塗る。
⑱ フォトリソグラフィを塗る。
⑲ フォトリソグラフィを塗る。
⑳ フォトリソグラフィを塗る。
㉑ フォトリソグラフィを塗る。
㉒ フォトリソグラフィを塗る。
㉓ フォトリソグラフィを塗る。
㉔ フォトリソグラフィを塗る。
㉕ フォトリソグラフィを塗る。
㉖ フォトリソグラフィを塗る。
㉗ フォトリソグラフィを塗る。
㉘ フォトリソグラフィを塗る。
㉙ フォトリソグラフィを塗る。
㉚ フォトリソグラフィを塗る。
㉛ フォトリソグラフィを塗る。
㉜ フォトリソグラフィを塗る。
㉝ フォトリソグラフィを塗る。
㉞ フォトリソグラフィを塗る。
㉟ フォトリソグラフィを塗る。
㊱ フォトリソグラフィを塗る。
㊲ フォトリソグラフィを塗る。
㊳ フォトリソグラフィを塗る。
㊴ フォトリソグラフィを塗る。
㊵ フォトリソグラフィを塗る。
㊶ フォトリソグラフィを塗る。
㊷ フォトリソグラフィを塗る。
㊸ フォトリソグラフィを塗る。
㊹ フォトリソグラフィを塗る。
㊺ フォトリソグラフィを塗る。
㊻ フォトリソグラフィを塗る。
㊼ フォトリソグラフィを塗る。
㊽ フォトリソグラフィを塗る。
㊾ フォトリソグラフィを塗る。
㊿ フォトリソグラフィを塗る。

- スポーツバックに取り付ける。
台座をスポーツバックのフロント部内のガイドに合わせ、台座の押印をして、カッターでカットされるまで差し込みます。このとき、コードをはさまないようにご注意ください。
デジタルビデオカメラレコーダーを取りつけた状態で台座を差し込まないでください。台座やフロントガラスを傷める原因になります。
また、コードがデジタルビデオカメラレコーダーのグリップベルトにはさまらないように差し込んでください。
7 後部ボディーを閉じる。
後部ボディーをしっかりと押さえて、バックルがカチッとロックされるまで動かします。
① 後部ボディーを閉じる。
② ボディーをしっかりと押さえて、バックルがカチッとロックされるまで動かします。
③ ボディーをしっかりと押さえて、バックルがカチッとロックされるまで動かします。
④ ボディーをしっかりと押さえて、バックルがカチッとロックされるまで動かします。
⑤ ボディーをしっかりと押さえて、バックルがカチッとロックされるまで動かします。
⑥ ボディーをしっかりと押さえて、バックルがカチッとロックされるまで動かします。
⑦ ボディーをしっかりと押さえて、バックルがカチッとロックされるまで動かします。
⑧ ボディーをしっかりと押さえて、バックルがカチッとロックされるまで動かします。
⑨ ボディーをしっかりと押さえて、バックルがカチッとロックされるまで動かします。
⑩ ボディーをしっかりと押さえて、バックルがカチッとロックされるまで動かします。
⑪ ボディーをしっかりと押さえて、バックルがカチッとロックされるまで動かします。
⑫ ボディーをしっかりと押さえて、バックルがカチッとロックされるまで動かします。
⑬ ボディーをしっかりと押さえて、バックルがカチッとロックされるまで動かします。
⑭ ボディーをしっかりと押さえて、バックルがカチッとロックされるまで動かします。
⑮ ボディーをしっかりと押さえて、バックルがカチッとロックされるまで動かします。
⑯ ボディーをしっかりと押さえて、バックルがカチッとロックされるまで動かします。
⑰ ボディーをしっかりと押さえて、バックルがカチッとロックされるまで動かします。
⑱ ボディーをしっかりと押さえて、バックルがカチッとロックされるまで動かします。
⑲ ボディーをしっかりと押さえて、バックルがカチッとロックされるまで動かします。
⑳ ボディーをしっかりと押さえて、バックルがカチッとロックされるまで動かします。
㉑ ボディーをしっかりと押さえて、バックルがカチッとロックされるまで動かします。
㉒ ボディーをしっかりと押さえて、バックルがカチッとロックされるまで動かします。
㉓ ボディーをしっかりと押さえて、バックルがカチッとロックされるまで動かします。
㉔ ボディーをしっかりと押さえて、バックルがカチッとロックされるまで動かします。
㉕ ボディーをしっかりと押さえて、バックルがカチッとロックされるまで動かします。
㉖ ボディーをしっかりと押さえて、バックルがカチッとロックされるまで動かします。
㉗ ボディーをしっかりと押さえて、バックルがカチッとロックされるまで動かします。
㉘ ボディーをしっかりと押さえて、バックルがカチッとロックされるまで動かします。
㉙ ボディーをしっかりと押さえて、バックルがカチッとロックされるまで動かします。
㉚ ボディーをしっかりと押さえて、バックルがカチッとロックされるまで動かします。
㉛ ボディーをしっかりと押さえて、バックルがカチッとロックされるまで動かします。
㉜ ボディーをしっかりと押さえて、バックルがカチッとロックされるまで動かします。
㉝ ボディーをしっかりと押さえて、バックルがカチッとロックされるまで動かします。
㉞ ボディーをしっかりと押さえて、バックルがカチッとロックされるまで動かします。
㉟ ボディーをしっかりと押さえて、バックルがカチッとロックされるまで動かします。
㊱ ボディーをしっかりと押さえて、バックルがカチッとロックされるまで動かします。
㊲ ボディーをしっかりと押さえて、バックルがカチッとロックされるまで動かします。
㊳ ボディーをしっかりと押さえて、バックルがカチッとロックされるまで動かします。
㊴ ボディーをしっかりと押さえて、バックルがカチッとロックされるまで動かします。
㊵ ボディーをしっかりと押さえて、バックルがカチッとロックされるまで動かします。
㊶ ボディーをしっかりと押さえて、バックルがカチッとロックされるまで動かします。
㊷ ボディーをしっかりと押さえて、バックルがカチッとロックされるまで動かします。
㊸ ボディーをしっかりと押さえて、バックルがカチッとロックされるまで動かします。
㊹ ボディーをしっかりと押さえて、バックルがカチッとロックされるまで動かします。
㊺ ボディーをしっかりと押さえて、バックルがカチッとロックされるまで動かします。
㊻ ボディーをしっかりと押さえて、バックルがカチッとロックされるまで動かします。
㊼ ボディーをしっかりと押さえて、バックルがカチッとロックされるまで動かします。
㊽ ボディーをしっかりと押さえて、バックルがカチッとロックされるまで動かします。
㊾ ボディーをしっかりと押さえて、バックルがカチッとロックされるまで動かします。
㊿ ボディーをしっかりと押さえて、バックルがカチッとロックされるまで動かします。

C スポーツバックの準備

- グリップベルトを調節する。
START/STOPボタン、テレボタン、ワイドボタン、Photoボタンを操作できるように位置を決め、グリップベルトを調整してください。
- ショルダーベルトを取り付ける。

English

Preparing

Preparing the Video Camera Recorder

For details, please refer to the operating instructions supplied with your video camera recorder.

- Remove filter, conversion lens, lens cap or the shoulder strap from the video camera recorder.
When using DCR-HC43/HC42/HC40/HC39/HC33/HC32/HC30/HC22/HC21/HC20/HC19/HC18/HC17/HC16 models, open the lens shutter.
- Install the battery pack.
Attach a fully recharged battery.
- Insert the media.

When using DCR-HC90/HC43/HC42/HC40/HC39/HC33/HC32/HC30/HC22/HC21/HC20/HC19/HC18/HC17/HC16
Insert a cassette tape and "Memory Stick Duo."When using DCR-DV803/DVD703/DVD653/DVD602/DVD403/DVD203/DVD202/DVD201/DVD103/DVD101/DVD92/DVD91
Insert a disc.

- Unlock the safety tab on the "Memory Stick Duo" and the cassette tape, and make them possible to record images. Be sure that the tape, the "Memory Stick Duo" and the disc have enough space to record images. Make sure that the disc is not finalized.
- Attach the reflex prevention ring to the filter attachment screw of the video camera recorder.
- Turn the LCD panel over and move back to the video camera recorder with the LCD screen facing out.
- Set the functions, such as focusing and lighting, to AUTO.

A Selecting the Camera Mounting Shoe

- Choose the mounting shoe and the number according to the table below.

mounting shoe	number	model
A	1	DCR-HC43/HC42/HC40/HC39/HC33/HC32/HC30/HC22/HC21/HC20/HC19/HC18/HC17/HC16
	2	DCR-HC90
B	3	DCR-DVD201/DVD101/DVD91 DCR-DV803/DVD703/DVD653/DVD602/DVD403/DVD203/DVD202/DVD103/DVD92

- Align the tripod screw plate with the chosen number on the mounting shoe and press the tripod screw until it clicks into place.

On leaving the factory, the tripod screw plate is attached in the number 1 position on mounting shoe A.

B Installing the Video Camera Recorder

Turn the POWER switch of the video camera recorder to "OFF (CHG)," and leave the POWER switch of the sports pack "OFF."

- Attach the camera mounting shoe.
Align the screw of the tripod support of the shoe, push decocker the cable. Use the metal parts of shoulder strap as shown in the illustration.
- Release the buckles.
① Keep sliding the unlock button in the direction of the arrow, slide the open slider and release the buckle.
② Open the rear body.
- Coat the front glass with anti-fogging lens solution.
Apply 2 to 3 drops of the anti-fogging lens solution provided onto the inside surface of the front glass of the sports pack.
- Remove foreign materials such as dust, sand or hair from the O-ring, the groove and any surface it touches. Then, put the grease evenly on the O-ring.
If the body is closed with such materials present, these areas may be damaged and water may leak in.
- Connect the plugs to the each jacks of the video camera recorder.
Depending on your video camera recorder, firmly insert the remote plug into ① LANC jack or remote jack and the audio plug into the A/V jack.

- When using DCR-HC90 (See illustration ③-5-A)
① Connect the remote plug.
② Connect the audio plug.
③ Set the cable as illustrated.
- When using DCR-HC43/HC42/HC39/HC33/HC32/HC22/HC21/HC19/HC17 (See illustration ③-5-B)
① Connect the remote plug.
② Connect the audio plug.
③ Thread the cable through as illustrated.
When using DCR-DV803/DVD703/DVD653/DVD602/DVD403/DVD203/DVD202/DVD103/DVD92 (See illustration ③-5-C)
① Connect the audio plug.
② Put the plug covering the bottom of the audio plug so that it does not come out before the audio plug.
③ Connect the remote plug.
④ Do not place the remote plug over the grip of the video camera recorder. If you use the following models, firmly insert the remote plug into ① LANC jack or remote jack and the microphone plug into the MIC (PLUG IN POWER) jack, after carry out the following steps.
When using DCR-HC40/HC30/HC20/HC18/HC16/DVD201/DVD101/DVD91 (See illustration ③-5-D)
① Remove the microphone plug from the plug holder, then remove the cable from the book.
② Remove the audio plug from the cord holder and attach it to the plug holder, then hook the cable onto the hook and arrange it in the front part inside wall of the sports pack as illustrated.

When using DCR-HC43/HC42/HC39/HC33/HC32/HC22/HC21/HC19/HC17 (See illustration ③-5-B)
① Connect the microphone plug to the MIC (PLUG IN POWER) jack and connect the remote plug to the remote jack.When using DCR-DV803/DVD703/DVD653/DVD602/DVD403/DVD203/DVD202/DVD201/DVD103/DVD101/DVD92/DVD91 (See illustration ③-5-C)
① Connect the microphone plug to the MIC (PLUG IN POWER) jack and connect the remote plug to the remote jack.When using DCR-HC40/HC30/HC20/HC18/HC16/DVD201/DVD101/DVD91 (See illustration ③-5-D)
① Remove the microphone plug from the plug holder, then remove the cable from the book.
② Remove the audio plug from the cord holder and attach it to the plug holder, then hook the cable onto the hook and arrange it in the front part inside wall of the sports pack as illustrated.When using DCR-HC43/HC42/HC39/HC33/HC32/HC22/HC21/HC19/HC17 (See illustration ③-5-B)
① Connect the microphone plug to the MIC (PLUG IN POWER) jack and connect the remote plug to the remote jack.When using DCR-DV803/DVD703/DVD653/DVD602/DVD403/DVD203/DVD202/DVD201/DVD103/DVD101/DVD92/DVD91 (See illustration ③-5-C)
① Connect the microphone plug to the MIC (PLUG IN POWER) jack and connect the remote plug to the remote jack.When using DCR-HC40/HC30/HC20/HC18/HC16/DVD201/DVD101/DVD91 (See illustration ③-5-D)
① Remove the microphone plug from the plug holder, then remove the cable from the book.
② Remove the audio plug from the cord holder and attach it to the plug holder, then hook the cable onto the hook and arrange it in the front part inside wall of the sports pack as illustrated.When using DCR-HC43/HC42/HC39/HC33/HC32/HC22/HC21/HC19/HC17 (See illustration ③-5-B)
① Connect the microphone plug to the MIC (PLUG IN POWER) jack and connect the remote plug to the remote jack.When using DCR-DV803/DVD703/DVD653/DVD602/DVD403/DVD203/DVD202/DVD201/DVD103/DVD101/DVD92/DVD91 (See illustration ③-5-C)
① Connect the microphone plug to the MIC (PLUG IN POWER) jack and connect the remote plug to the remote jack.When using DCR-HC40/HC30/HC20/HC18/HC16/DVD201/DVD101/DVD91 (See illustration ③-5-D)
① Remove the microphone plug from the plug holder, then remove the cable from the book.
② Remove the audio plug from the cord holder and attach it to the plug holder, then hook the cable onto the hook and arrange it in the front part inside wall of the sports pack as illustrated.When using DCR-HC43/HC42/HC39/HC33/HC32/HC22/HC21/HC19/HC17 (See illustration ③-5-B)
① Connect the microphone plug to the MIC (PLUG IN POWER) jack and connect the remote plug to the remote jack.When using DCR-DV803/DVD703/DVD653/DVD602/DVD403/DVD203/DVD202/DVD201/DVD103/DVD101/DVD92/DVD91 (See illustration ③-5-C)
① Connect the microphone plug to the MIC (PLUG IN POWER) jack and connect the remote plug to the remote jack.When using DCR-HC40/HC30/HC20/HC18/HC16/DVD201/DVD101/DVD91 (See illustration ③-5-D)
① Remove the microphone plug from the plug holder, then remove the cable from the book.
② Remove the audio plug from the cord holder and attach it to the plug holder, then hook the cable onto the hook and arrange it in the front part inside wall of the sports pack as illustrated.When using DCR-HC43/HC42/HC39/HC33/HC32/HC22/HC21/HC19/HC17 (See illustration ③-5-B)
① Connect the microphone plug to the MIC (PLUG IN POWER) jack and connect the remote plug to the remote jack.When using DCR-DV803/DVD703/DVD653/DVD602/DVD403/DVD203/DVD202/DVD201/DVD103/DVD101/DVD92/DVD91 (See illustration ③-5-C)
① Connect the microphone plug to the MIC (PLUG IN POWER) jack and connect the remote plug to the remote jack.When using DCR-HC40/HC30/HC20/HC18/HC16/DVD201/DVD101/DVD91 (See illustration ③-5-D)
① Remove the microphone plug from the plug holder, then remove the cable from the book.
② Remove the audio plug from the cord holder and attach it to the plug holder, then hook the cable onto the hook and arrange it in the front part inside wall of the sports pack as illustrated.When using DCR-HC43/HC42/HC39/HC33/HC32/HC22/HC21/HC19/HC17 (See illustration ③-5-B)
① Connect the microphone plug to the MIC (PLUG IN POWER) jack and connect the remote plug to the remote jack.When using DCR-DV803/DVD703/DVD653/DVD602/DVD403/DVD203/DVD202/DVD201/DVD103/DVD101/DVD92/DVD91 (See illustration ③-5-C)
① Connect the microphone plug to the MIC (PLUG IN POWER) jack and connect the remote plug to the remote jack.When using DCR-HC40/HC30/HC20/HC18/HC16/DVD201/DVD101/DVD91 (See illustration ③-5-D)
① Remove the microphone plug from the plug holder, then remove the cable from the book.
② Remove the audio plug from the cord holder and attach it to the plug holder, then hook the cable onto the hook and arrange it in the front part inside wall of the sports pack as illustrated.When using DCR-HC43/HC42/HC39/HC33/HC32/HC22/HC21/HC19/HC17 (See illustration ③-5-B)
① Connect the microphone plug to the MIC (PLUG IN POWER) jack and connect the remote plug to the remote jack.When using DCR-DV803/DVD703/DVD653/DVD602/DVD403/DVD203/DVD202/DVD201/DVD103/DVD101/DVD92/DVD91 (See illustration ③-5-C)
① Connect the microphone plug to the MIC (PLUG IN POWER) jack and connect the remote plug to the remote jack.When using DCR-HC40/HC30/HC20/HC18/HC16/DVD201/DVD101/DVD91 (See illustration ③-5-D)
① Remove the microphone plug from the plug holder, then remove the cable from the book.
② Remove the audio plug from the cord holder and attach it to the plug holder, then hook the cable onto the hook and arrange it in the front part inside wall of the sports pack as illustrated.When using DCR-HC43/HC42/HC39/HC33/HC32/HC22/HC21/HC19/HC17 (See illustration ③-5-B)
① Connect the microphone plug to the MIC (PLUG IN POWER) jack and connect the remote plug to the remote jack.When using DCR-DV803/DVD703/DVD653/DVD602/DVD403/DVD203/DVD202/DVD201/DVD103/DVD101/DVD92/DVD91 (See illustration ③-5-C)
① Connect the microphone plug to the MIC (PLUG IN POWER) jack and connect the remote plug to the remote jack.When using DCR-HC40/HC30/HC20/HC18/HC16/DVD201/DVD101/DVD91 (See illustration ③-5-D)
① Remove the microphone plug from the plug holder, then remove the cable from the book.
② Remove the audio plug from the cord holder and attach it to the plug holder, then hook the cable onto the hook and arrange it in the front part inside wall of the sports pack as illustrated.When using DCR-HC43/HC42/HC39/HC33/HC32/HC22/HC21/HC19/HC17 (See illustration ③-5-B)
① Connect the microphone plug to the MIC (PLUG IN POWER) jack and connect the remote plug to the remote jack.When using DCR-DV803/DVD703/DVD653/DVD602/DVD403/DVD203/DVD202/DVD201/DVD103/DVD101/DVD92/DVD91 (See illustration ③-5-C)
① Connect the microphone plug to the MIC (PLUG IN POWER) jack and connect the remote plug to the remote jack.When using DCR-HC40/HC30/HC20/HC18/HC16/DVD201/DVD101/DVD91 (See illustration ③-5-D)
① Remove the microphone plug from the plug holder, then remove the cable from the book.
② Remove the audio plug from the cord holder and attach it to the plug holder, then hook the cable onto the hook and arrange it in the front part inside wall of the sports pack as illustrated.When using DCR-HC43/HC42/HC39/HC33/HC32/HC22/HC21/HC19/HC17 (See illustration ③-5-B)
① Connect the microphone plug to the MIC (PLUG IN POWER) jack and connect the remote plug to the remote jack.When using DCR-DV803/DVD703/DVD653/DVD602/DVD403/DVD203/DVD202/DVD201/DVD103/DVD101/DVD92/DVD91 (See illustration ③-5-C)
① Connect the microphone plug to the MIC (PLUG IN POWER) jack and connect the remote plug to the remote jack.When using DCR-HC40/HC30/HC20/HC18/HC16/DVD201/DVD101/DVD91 (See illustration ③-5-D)
① Remove the microphone plug from the plug holder, then remove the cable from the book.
② Remove the audio plug from the cord holder and attach it to the plug holder, then hook the cable onto the hook and arrange it in the front part inside wall of the sports pack as illustrated.When using DCR-HC43/HC42/HC39/HC33/HC32/HC22/HC21/HC19/HC17 (See illustration ③-5-B)
① Connect the microphone plug to the MIC (PLUG IN POWER) jack and connect the remote plug to the remote jack.When using DCR-DV803/DVD703/DVD653/DVD602/DVD403/DVD203/DVD202/DVD201/DVD103/DVD101/DVD92/DVD91 (See illustration ③-5-C)
① Connect the microphone plug to the MIC (PLUG IN POWER) jack and connect the remote plug to the remote jack.When using DCR-HC40/HC30/HC20/HC18/HC16/DVD201/DVD101/DVD91 (See illustration ③-5-D)
① Remove the microphone plug from the plug holder, then remove the cable from the book.
② Remove the audio plug from the cord holder and attach it to the plug holder, then hook the cable onto the hook and arrange it in the front part inside wall of the sports pack as illustrated.When using DCR-HC43/HC42/HC39/HC33/HC32/HC22/HC21/HC19/HC17 (See illustration ③-5-B)
① Connect the microphone plug to the MIC (PLUG IN POWER) jack and connect the remote plug to the remote jack.When using DCR-DV803/DVD703/DVD653/DVD602/DVD403/DVD203/DVD202/DVD201/DVD103/DVD101/DVD92/DVD91 (See illustration ③-5-C)
① Connect the microphone plug to the MIC (PLUG IN POWER) jack and connect the remote plug to the remote jack.When using DCR-HC40/HC30/HC20/HC18/HC16/DVD201/DVD101/DVD91 (See illustration ③-5-D)
① Remove the microphone plug from the plug holder, then remove the cable from the book.
② Remove the audio plug from the cord holder and attach it to the plug holder, then hook the cable onto the hook and arrange it in the front part inside wall of the sports pack as illustrated.When using DCR-HC43/HC42/HC39/HC33/HC32/HC22/HC21/HC19/HC17 (See illustration ③-5-B)
① Connect the microphone plug to the MIC (PLUG IN POWER) jack and connect the remote plug to the remote jack.When using DCR-DV803/DVD703/DVD653/DVD602/DVD403/DVD203/DVD202/DVD201/DVD103/DVD101/DVD92/DVD91 (See illustration ③-5-C)
① Connect the microphone plug to the MIC (PLUG IN POWER) jack and connect the remote plug to the remote jack.When using DCR-HC40/HC30/HC20/HC18/HC16/DVD201/DVD101/DVD91 (See illustration ③-5-D)
① Remove the microphone plug from the plug holder, then remove the cable from the book.
② Remove the audio plug from the cord holder and attach it to the plug holder, then hook the cable onto the hook and arrange it in the front part inside wall of the sports pack as illustrated.

Utilisez les pièces métalliques de la bandoulière comme indiqué dans l'illustration.

- Relâchez la sangle.
① Maintenez le bouton de déverrouillage vers le bas comme indiqué par la flèche, tirez sur le fermoir et relâchez la sangle.
② Ouvrez la partie arrière du caisson.
- Appliquez du liquide antibuée sur le verre avant du caisson.
Appliquez 2 ou 3 gouttes de liquide antibuée fourni sur la face interne du verre avant du caisson.
- Enlevez les matières étrangères telles que la poussière, le sable ou des cheveux du joint torique, de la rainure et de toute surface en contact. Graisez ensuite uniformément le joint torique.
Si vous fermez le caisson sans ce nettoyage préalable, ces éléments risquent d'être endommagés et de laisser l'eau s'infiltrer.
- Raccordez les fiches à chaque prise du caméscope.
Selon votre caméscope, insérez à fond la fiche de la télécommande dans la prise LANC ou la prise de la télécommande et la fiche audio dans la prise A/V.

Lors de l'utilisation de DCR-HC90 (voir l'illustration ③-5-A)
① Raccordez la fiche de la télécommande.
② Raccordez la fiche audio.③ Disposez le câble comme indiqué dans l'illustration.
④ Faites passer le câble comme indiqué dans l'illustration.
⑤ Raccordez la fiche de la télécommande.
⑥ Raccordez la fiche audio.Lors de l'utilisation de DCR-HC43/HC42/HC39/HC33/HC32/HC22/HC21/HC19/HC17 (voir l'illustration ③-5-B)
① Raccordez la fiche de la télécommande.
② Raccordez la fiche audio.Lors de l'utilisation de DCR-DVD803/DVD703/DVD653/DVD602/DVD403/DVD203/DVD202/DVD103/DVD92 (voir l'illustration ③-5-C)
① Raccordez la fiche audio.
② Placez la bague de fixation sur la prise soit bien sous la fiche audio.

Si vous utilisez l'un des modèles indiqués ci-dessous, insérez bien la fiche de la télécommande dans la prise LANC ou dans la prise de la télécommande et la fiche de microphone dans la prise MIC (PLUG IN POWER), après avoir suivi la procédure ci-après.

Lors de l'utilisation de DCR-HC40/HC30/HC20/HC18/HC16/DVD201/DVD101/DVD91 (voir l'illustration ③-5-D)
① Retirez la fiche audio du support de cordons et attachez-la au support de fiche, puis accrochez le câble au crochet et rangez-le dans la partie de la partie frontale du caisson, comme indiqué dans l'illustration.Lors de l'utilisation de DCR-HC43/HC42/HC39/HC33/HC32/HC22/HC21/HC19/HC17 (voir l'illustration ③-5-B)
① Retirez la fiche de la télécommande et la fiche de microphone entièrement déployées, puis attachez-les au petit orifice du support de cordons de la fiche de microphone.Lors de l'utilisation de DCR-HC40/HC30/HC20/HC18/HC16/DVD201/DVD101/DVD91 (voir l'illustration ③-5-D)
① Raccordez la fiche de la télécommande.
② Raccordez la fiche audio.Lors de l'utilisation de DCR-DV803/DVD703/DVD653/DVD602/DVD403/DVD203/DVD202/DVD201/DVD103/DVD101/DVD92/DVD91 (voir l'illustration ③-5-C)
① Raccordez la fiche de microphone à la prise MIC (PLUG IN POWER) et déplacez la fiche de télécommande vers le logement de disque du caméscope.
② Raccordez

Svenska

Förberedelser

Förberedelse av videokameran

Se videokamerans bruksanvisning för detaljer.

- Ta bort filter, konverter, objektivskydd och axelrem från videokameran**

När någon av modellerna DCR-HC40/HC42/HC40/H39/H33/HC32/H30/H22/HC21/H20/H19/H18/H17/H16 används, ska videokamerans filter, konverter och axelrem tas bort.
- Sätt i fulladdat batteri.**
- Sätt i media.**

När någon av modellerna DCR-HC90/HC43/HC42/HC40/H39/H33/H32/H30/H22/H21/H20/H19/H18/H17/H16 används används kassettbåndet och "Memory Stick".
- När någon av modellerna DCR-DV803/DV703/DV653/DV602/DV403/DV203/DV202/DV201/DV103/DV101/DV92/DV91 används**

Sätt i skivan.

Skjut upp säkerhetsfilken på "Memory Stick Duo" och kassettbåndet, så att det går att spela in.

Är säkerhetsfilns tillräckligt med utrymme på kassettbåndet, "Memory Stick Duo" och skivan för inspelning. Kontrollera att skivan inte är stängd för fortsatt inspelning.
- Sätt fast reflexdyksträngin i skruven som sitter i fästet på videokamerans filter**
- Vrid rull LCD-skärmen och skjut den sedan bakåt på videokameran så att LCD-skärmen vänds utåt.**
- Ställ in funktioner, till exempel fokusering och ljus, på AUTO.**

A Val av monteringsko för kameran

1 Välj monteringsko och pilnummer enligt tabellen nedan.			
monteringsko	pilnummer	modell	
	A	1	DCR-HC43/HC42/HC40/H39/H33/H32/H30/H22/H21/H20/H19/H18/H17/H16
		2	DCR-HC90
		3	DCR-DVD201/DVD101/DVD91
	B	–	DCR-DV803/DV703/DV653/DV602/DV403/DV203/DV202/DV201/DV103/DV101/DV92

2 Passa in stativets skruvplatta på det valda pilnumret på monteringskon innan den sätts fast.

Vid leverans från fabriken är stativets skruvplatta fästssatt och inpassad på pilnumret 1 på monteringsko A.

Vrid Inmontering av videokameran

Vrid strömbyrarten POWER på videokameran till läget "OFF (CHG)" och låt strömbyrarten POWER på sporthuset stå på "OFF".

1 Sätt på videokamerans monteringsko.

På monteringskonns skruvposition på stativskruven under till på videokameran.

Använd metalldelarna på axelremmen så som visas i illustrationen.

2 Lossa spännen.

- Skjut upppläningsknappen i pilens riktning och lossa spännen.
- Öppna den bakre husdelen.

3 Stryk iskyddsmedlet på frontglaset.

Applicera 2 till 3 droppar av det medföljande iskyddsmedlet på insidan av sporthusets frönglas.

A4 Lägga frammande material, till exempel damm, sand eller hårstrån från Ö-ringen, ur späret och från packningens anläggningssystem mot huset. Stryk sedan ett jämnt lager fett på Ö-ringen.

Om huset stängs med något främmande material på dessa delar kan delarna bli skadade, vilket resulterar i vattenläckage.

5 Anslut kontakterna till respektive uttag på videokameran.

Beroute på vilken videokamera som används ska sedan fjärrkontakten sitta i antingen uttaget **L** LANC eller remote-uttaget, och ljudkontakten i A/V-uttaget.

När DCR-HC40/H30/H20/H18/H16 används (se ill. **[5-A]**)

- Anslut fjärrkontakten.
- Anslut ljudkontakten.

När DCR-HC43/H42/H39/H32/H22/H21/H19/H17 används (se ill. **[5-B]**)

- Anslut fjärrkontakten.
- Anslut ljudkontakten.

När DCR-DV803/DV703/DV653/DV602/DV403/DV203/DV202/DV103/DV92 används (se ill. **[5-C]**)

- Anslut ljudkontakten.
- Anslut fjärrkontakten.

Placera inte fjärrkontakten över handtaget på videokameran. Om du använder något av följande modeller ska fjärrkontakten sitta i antingen uttaget LANC eller remote-uttaget, och mikrofonkontakten i MIC-uttaget (PLUG IN POWER) när följande text har utförts.

När DCR-HC40/H30/H20/H18/H16/DV201/DV101/DV91 används (se ill. **[5-D]**)

- Ta bort mikrofonkontakten från kontaktklämma och ta sedan bort kabeln från haken.
- Ta bort ljudkontakten från kabelklämma och sätt fast den i kontaktklämma. Haka sedan fast kabeln i haken och lägg den till rätta i den främre delen inuti sporthuset så som visas i illustrationen.
- Sätt ihop den helt utvändiga mikrofonkontakten med fjärrkontakten och fäst dem i det lilla hållet på mikrofonkontaktens kabelklämma.

När DCR-HC40/H30/H20/H18/H16 används (se ill. **[5-E]**)

- Anslut fjärrkontakten.
- Anslut ljudkontakten.
- Sätt kabeln i gängan så som visas i illustrationen.
- Ta bort kabeln och kabeln i den riktning så som visas i illustrationen.

När DCR-DV201/DV101/DV91 används (se ill. **[5-F]**)

- Anslut mikrofonkontakten till MIC-uttaget (PLUG IN POWER) och flytta fjärrkontakten i riktning mot videokamerans skivlucka.
- Anslut fjärrkontakten i remote-uttaget.

Observera

Kontrollera att båda kontakterna är ordentligt anslutna.

6 Inmontering av videokameran.

Passa in videokamerans monteringsko i späret på den främre husdelen. Sätt i videokameran genom att trycka på den bakre delen av monteringskon till tills de klickar till. Kontrollera knapparna till höger om videokamerans monteringsko för att försäkra dig om att den har låsts fast. Var försiktig så att kablarna inte kommer i kläm.

Kontrollera att de kontakter som har anslutits till videokameran inte vidrör några andra inuti sporthuset. Kontrollera att kablarna inte ligger i kläm mot videokamerans handledningr.

Observera

Observera att båda kontakterna är ordentligt anslutna.

- Stäng igen den bakre husdelen.**

Stäng den bakre husdelen och spänn fast spännena tills de klickar till.
- Observera**
 - Var försiktig så att kablarna inte kommer i kläm när den bakre husdelen späns.
- När videokameran är isatt i sporthuset kan det hända att lensens mittpunkt förfläytas i förhållande till sporthusets frönglas.**

Detta kommer inte att leda till några problem vid tagning.

C Förbereda sporthuset

- Håll i handledningremmen.**

Håll i sporthuset och kontrollera att du när knapparna START/STOP, T (telefoto), W (vidvinkel) och PHOTO utan problem med fingertopparna. Dra i remmen så att spänsta dess längd.
- Sätt fast axelremmen.**

Italiano

Preparazione

Preparazione della videocamera registratore

Per ulteriori informazioni, fate riferimento alle istruzioni per l'uso in dotazione con la videocamera registratore.

- Rimuovere il filtro, l'obiettivo di conversione, il copriobiettivo e la tracolla dalla videocamera registratore.**

Se si usano il modello DCR-HC43/HC42/HC40/H39/H33/H32/H30/H22/H21/H20/H19/H18/H17/H16, aprire il copriobiettivo.
- Installare il blocco batteria.**

Utilizzare una batteria completamente carica.
- Inserire il supporto.**

Se si usa il modello DCR-HC90/H43/H42/H40/H39/H33/H32/H30/H22/H21/H20/H19/H18/H17/H16 Inserire una cassetta e il "Memory Stick Duo".

Se si usa il modello DCR-DV803/DV703/DV653/DV602/DV403/DV203/DV202/DV201/DV103/DV101/DV92/DV91 Inserire un disco.
- Sbloccare la linguetta di sicurezza del "Memory Stick Duo" e della cassetta per rendere possibile la registrazione di immagini.**

Assicuratevi che il nastro, il "Memory Stick Duo" e il disco abbiano spazio sufficiente per la registrazione di immagini.
- Assicuratevi che il disco non sia finalizzato.**
- Applicare l'anello antiriflesso all'apposita vite della videocamera registratore.**
- Capovolgere il pannello LCD e riportarlo contro il corpo della videocamera registratore con lo schermo LCD rivolto in fuori.**
- Impostare le funzioni, come messa a fuoco e esposizione, su AUTO.**

A Selezione dell'attacco di montaggio videocamera

- Scegliere l'attacco di montaggio e il numero secondo la tabella riportata di seguito.**

attacco di montaggio	numero	modello
A	1	DCR-HC43/HC42/H40/H39/H33/H32/H30/H22/H21/H20/H19/H18/H17/H16
	2	DCR-HC90
	3	DCR-DV201/DVD101/DVD91
B	–	DCR-DV803/DV7D703/DV6S3/DV602/DV403/DV203/DV202/DV201/DV103/DV101/DV92

- Allineare la piastra di avvntimento treppiede con il numero selezionato sull'attacco di montaggio e premere fino a fare scattare in posizione la piastra.**

All'uscita dalla fabbrica, la piastra di avvntimento treppiede è applicata nella posizione numero 1 sull'attacco di montaggio A.

B Installazione della videocamera registratore
Regolare l'interruttore POWER della videocamera registratore su "OFF (CHG)" e lasciare l'interruttore POWER della custodia sportiva su "OFF".

- Applicare l'attacco di montaggio della videocamera.**

Allineare la posizione della vite dell'attacco di montaggio con quella sul fondo della videocamera registratore.
Utilizzare le parti metalliche della tracolla come mostrato nell'illustrazione.
- Sganciare le fibbie.**

- Far scorrere il tasto di sblocco in direzione della freccia, far scorrere la parte del "L'apertura e sganciare le fibbie.
- Aprire il corpo posteriore.

3 Coprire il vetro anteriore con soluzione antiappannante per obiettivi.

Applicare 2 o 3 gocce della soluzione antiappannante per obiettivi in dotazione sulla superficie interna del vetro anteriore della custodia sportiva.

4 Rimuovere materiali estranei come polvere, sabbia o capelli dalla guarnizione a tenuta d'acqua, dalla scanalatura e da ciascuna superficie con cui viene a contatto. Poi applicare lubrificante in modo uniforme alla guarnizione a tenuta d'acqua.

Alimentare la posizione della vite dell'attacco di montaggio con quella sul fondo della videocamera registratore.

5 Collegare le spine alle relative prese sulla videocamera registratore.

In base al modello della videocamera registratore, inserire saldamente la spina di comando a distanza nella presa **L** LANC oppure la spina di comando a distanza e la spina audio nella presa A/V.

Se si usa il modello DCR-H90 (vedere l'illustrazione [5-A])

- Collegare la spina di comando a distanza.
- Collegare la spina di comando a distanza e la spina di comando a distanza (a seconda del modello).
- Sistemare il cavo come mostrato nell'illustrazione.

Se si usa il modello DCR-HC43/H42/H39/H33/H32/H22/H21/H19/H17 (vede l'illustrazione [5-B])

- Sistemare il cavo nella custodia a distanza.
- Collegare la spina audio.
- Sistemare il cavo come mostrato nell'illustrazione.

Se si usa il modello DCR-DV803/DV703/DV653/DV602/DVD403/DV203/DV202/DV201/DV103/DV92 (vedere l'illustrazione [5-C])

- Collegare la spina audio.
- Collegare la spina audio.

Posizionare il copriocchio della spina di sotto della spina audio in modo che non sporga oltre la spina audio.

- Collegare la spina di comando a distanza.
- Non posizionare la spina di comando a distanza sull'impugnatura della videocamera registratore.

Se si utilizzano i seguenti modelli, inserire saldamente la spina di comando a distanza nella presa **L**LANC o la spina di comando a distanza e la spina del microfono nella presa MIC (PLUG IN POWER), dopo avere eseguito la procedura riportata di seguito.

Se si usa il modello DCR-HC40/H30/H20/H18/H16/DV201/DV101/DV91 (vedere l'illustrazione [5-D])

- Rimuovere la spina del microfono dal relativo alloggiamento, quindi smontare il cavo dal connettore il cavo dal connettore.
- Rimuovere la spina audio dal fermacavo e collegarla all'alloggiamento della spina, quindi agganciare il cavo e sistemarlo nella parte anteriore interna della custodia sportiva, come mostrato nella figura.
- Posizionare la spina del microfono completamente estesa e la spina di comando a distanza insieme, quindi attaccarli al piccolo foro del fermacavo della spina del microfono.

Se si usa il modello DCR-HC40/H30/H20/H18/H16 (vedere l'illustrazione [5-E])

- Collegare la spina di comando a distanza.
- Collegare la spina audio.
- Sistemare il cavo nella custodia a distanza.

Se si usa il modello DCR-DV201/DV101/DV91 (vedere l'illustrazione [5-F])

- Collegare la spina di comando a distanza alla relativa presa.

Nota
Assicuratevi che entrambe le spine siano collegate saldamente.

6 Installazione della videocamera registratore

Allineare l'attacco di montaggio della videocamera con la guida sulla parte anteriore del corpo.

Inserire la videocamera registratore spingendo la parte posteriore dell'attacco di montaggio della videocamera fino a farla scattare. Controllare che le manopole su ciascun lato dell'attacco di montaggio della videocamera siano bloccate correttamente. Fare attenzione a non schiacciare i cavi in questa operazione.

Assicuratevi che le spine collegate alla videocamera registratore non tocchino alcuna parte all'interno della custodia sportiva. Fare attenzione a non schiacciare i cavi con la cinghia dell'impugnatura della videocamera registratore.

Nota
Assicuratevi di tenere orizzontale la videocamera registratore quando la si inserisce.

Se si inserisce la videocamera registratore nel corpo anteriore verticalmente, si può danneggiare l'attacco di montaggio della videocamera e il corpo anteriore.

7 Chiudere il corpo posteriore.

- Posi assicurarsi il corpo posteriore e chiudere le fibbie finché non scattano in posizione.

6 Preparazione della custodia sportiva
Regolare la cinghia dell'impugnatura.

Alimentare la custodia sportiva in modo da poter raggiungere facilmente il tasto START/STOP, il tasto per teleobiettivo, il tasto per grandangolo e il tasto PHOTO, regolare la lunghezza.

2 Fissare la tracolla.

Questo non causa alcun problema quando la registrazione.

Português

C Preparazione della custodia sportiva

1 **Regolare la cinghia dell'impugnatura.**

Alimentare la custodia sportiva in modo da poter raggiungere facilmente il tasto START/STOP, il tasto per teleobiettivo, il tasto per grandangolo e il tasto PHOTO, regolare la lunghezza.

2 Fissare la tracolla.

Preparativos

Preparar a câmara de vídeo

Para obter mais informações, consulte o manual de instruções fornecido com a câmara de vídeo.

- Retire o filtro, a lente de conversão, a tampa da objetiva ou a correia de transporte a tiracolo da câmara de vídeo.**

Se estiver a utilizar os modelos DCR-HC43/H42/H40/H39/H33/H32/H30/H22/H21/H20/H19/H18/H17/H16, abra o copri-objetivo.
- Instale a bateria recarregável.**

Coloque uma bateria totalmente carregada.

- Introduza o meio de gravação.**

Caso utilize os modelos DCR-HC90/H43/H42/H40/H39/H33/H32/H30/H22/H21/H20/H19/H18/H17/H16 Insira uma cassete e um "Memory Stick Duo".

Caso utilize os modelos DCR-DV803/DV703/DV653/DV602/DV403/DV203/DV202/DV201/DV103/DV101/DV92/DV91 Introduza um disco.

Desbloquee a patilha de segurança do "Memory Stick Duo" e a cassetta para permitir a gravação de imagens.

Verifique se a cassetta, o "Memory Stick Duo" e o disco têm espaço suficiente para gravar imagens.

Verifique se o disco não está finalizado.

4 Fixe o anel anti-reflexo no parafuso de montagem do filtro da câmara de vídeo.

5 **Rede o painel do LCD ao contrário e encoste-o à parte lateral da câmara de vídeo com o ecrã virado para fora.**

6 **Regule as funções, tais como a focagem e a iluminação, para AUTO.**

A Seleccionar o calço de montagem da câmara

montagem	número	modelo
A	1	DCR-HC43/H42/H40/H39/H33/H32/H30/H22/H21/H20/H19/H18/H17/H16
	2	DCR-HC90
	3	DCR-DV201/DVD101/DVD91
B	–	DCR-DV803/DV703/DV6S3/DV602/DV403/DV203/DV202/DV201/DV103/DV101/DV92

2 Alinhe a placa com parafuso do tripé com o número escolhido no calço de montagem e faça pressão nessa placa até ficar encaixada.

A placa com parafuso do tripé vem montada de fábrica na posição número 1 do calço de montagem A.

B Instalar a câmara de vídeo

Coloque o selector POWER da câmara de vídeo na posição "OFF (CHG)" e desive o selector POWER da embalagem desportiva na posição "OFF".

1 Instale o calço de montagem da câmara.

Alinhe a posição do parafuso de montagem com o parafuso do tripé na parte inferior da câmara de vídeo.

Utilize as partes metálicas da correia de transporte a tiracolo como se mostra na ilustração.

- Desprenda as fivelas.**

- Empurre o botão de desbloqueio na direcção da seta, faça deslizar a correeida de abertura e desprenda a fivela.

- Abra a parte de trás da embalagem.

3 Coloque líquido anti-embaçamento para lentes no vidro frontal.

Aplique 2 a 3 gotas do líquido anti-embaçamento para lentes fornecido sobre a superfície interna do vidro frontal da embalagem desportiva.

4 Remova substâncias estranhas como, por exemplo, pó, areia ou cabelos anilhã O-ring, da ranhura e de toda a sua superfície de contacto. Depois, aplique o lubrificante uniformemente na anilha O-ring.

Se fechar a embalagem desportiva com tais substâncias presentes, estas áreas podem ficar danificadas e sujeitas a infiltrações de água.

- Ligue as fichas a cada tomada da câmara de vídeo.**

Consoante a sua câmara de vídeo, introduza correctamente a ficha do telecmando na tomada **L** LANC ou na tomada para telecmando e a ficha de áudio na tomada A/V.

Quando utilizar o modelo DCR-HC43/H42/H40/H39/H33/H32/H22/H19/H18/H17 (consulte a ilustração [5-B-A])

- Ligue a ficha do telecmando.
- Ligue a ficha de áudio.
- Retire a ficha de áudio do suporte de ficha e solte o cabo da braçadeira.

Quando utilizar os modelos DCR-DV803/DV703/DV653/DV602/DVD403/DV203/DV202/DV201/DV103/DV101/DV92 (consulte a ilustração [5-C])

- Ligue a ficha de áudio.
- Retire a ficha de áudio do suporte de ficha e solte o cabo da braçadeira.

Quando utilizar os modelos DCR-DV803/DV703/DV653/DV602/DVD403/DV203/DV202/DV201/DV103/DV92 (consulte a ilustração [5-C])

- Ligue a ficha de áudio.
- Retire a ficha de áudio do suporte de ficha e solte o cabo da braçadeira.
- Ligue a ficha de telecmando.

Quando utilizar os modelos DCR-HC40/H30/H20/H18/H16/DV201/DV101/DV91 (consulte a ilustração [5-D])

- Retire a ficha do microfone do suporte de ficha e solte o cabo da braçadeira.
- Retire a ficha de áudio da braçadeira de cabos e fixe-a no suporte de ficha, depois prenda o cabo com a braçadeira e passe-o pela parte frontal interna da embalagem desportiva, como se mostra na ilustração.
- Posicione juntamente a spina do microfone e a ficha do telecmando totalmente esticadas e passe-as pelo pequeno orifício da braçadeira de cabos da ficha do microfone.

Quando utilizar os modelos DCR-HC40/H30/H20/H18/H16/DV201/DV101/DV91 (consulte a ilustração [5-D])

- Retire a ficha do microfone do suporte de ficha e solte o cabo da braçadeira.
- Retire a ficha de áudio da braçadeira de cabos e fixe-a no suporte de ficha, depois prenda o cabo com a braçadeira e passe-o pelo pequeno orifício da braçadeira de cabos da ficha do microfone.

Quando utilizar o modelo DCR-HC40/H30/H20/H18/H16 (consulte a ilustração [5-E])

- Sistemare il cavo nella custodia a distanza.
- Collegare la spina audio.
- Sistemare il cavo come mostrato nell'illustrazione.

Quando utilizar os modelos DCR-DVD201/DVD101/DVD91 (consulte a ilustração [5-F])

- Ligue a ficha de áudio.
- Retire a ficha de áudio do suporte de ficha e solte o cabo da braçadeira.
- Collegare la spina di comando a distanza.

Nota
• Tenha cuidado para não prender os cabos quando fechar a parte de trás da embalagem.

Quando colocar a câmara de vídeo dentro da embalagem desportiva, o centro da lente pode ficar deslocado em relação ao vidro frontal da embalagem.

Nota
Verifique se ambas as fichas estão correctamente ligadas.

6 Instale a câmara de vídeo.

Alinhe o calço de montagem da câmara com a guia existente na parte frontal da embalagem desportiva.

Introduza a câmara de vídeo, empurrando a parte posterior do calço de montagem da câmara até ao fim. Verifique o botão no lado direito do calço de montagem da câmara para se certificar de que está devidamente bloqueado. Tenha cuidado para não prender os cabos nesse momento.

Verifique se as fichas ligadas à câmara de vídeo não estão em contacto com nenhuma peça no interior da embalagem desportiva. Tenha cuidado para não prender os cabos na correeia da pega da câmara de vídeo.

Nota

Quando instalar a câmara de vídeo, mantenha-a na horizontal.

Coloque a câmara de vídeo verticalmente a câmara de vídeo na embalagem, pode danificar o calço de montagem da câmara e a parte frontal.

7 Feche a parte de trás da embalagem.

Depois, prenda a parte de trás da embalagem desportiva e aperte as fivelas até escutá-las fechar.

Nota
• Tenha cuidado para não prender os cabos quando fechar a parte de trás da embalagem.

Quando colocar a câmara de vídeo dentro da embalagem desportiva, o centro da lente pode ficar deslocado em relação ao vidro frontal da embalagem. Isto não causa qualquer problema para a gravação.

C Preparar a embalagem desportiva

1 Ajuste a correeia da pega