

AV Center

Installation/Connections Instalación/Conexiones

XAV-64BT
XAV-64BTM
XAV-63
XAV-63M

©2012 Sony Corporation Printed in Thailand

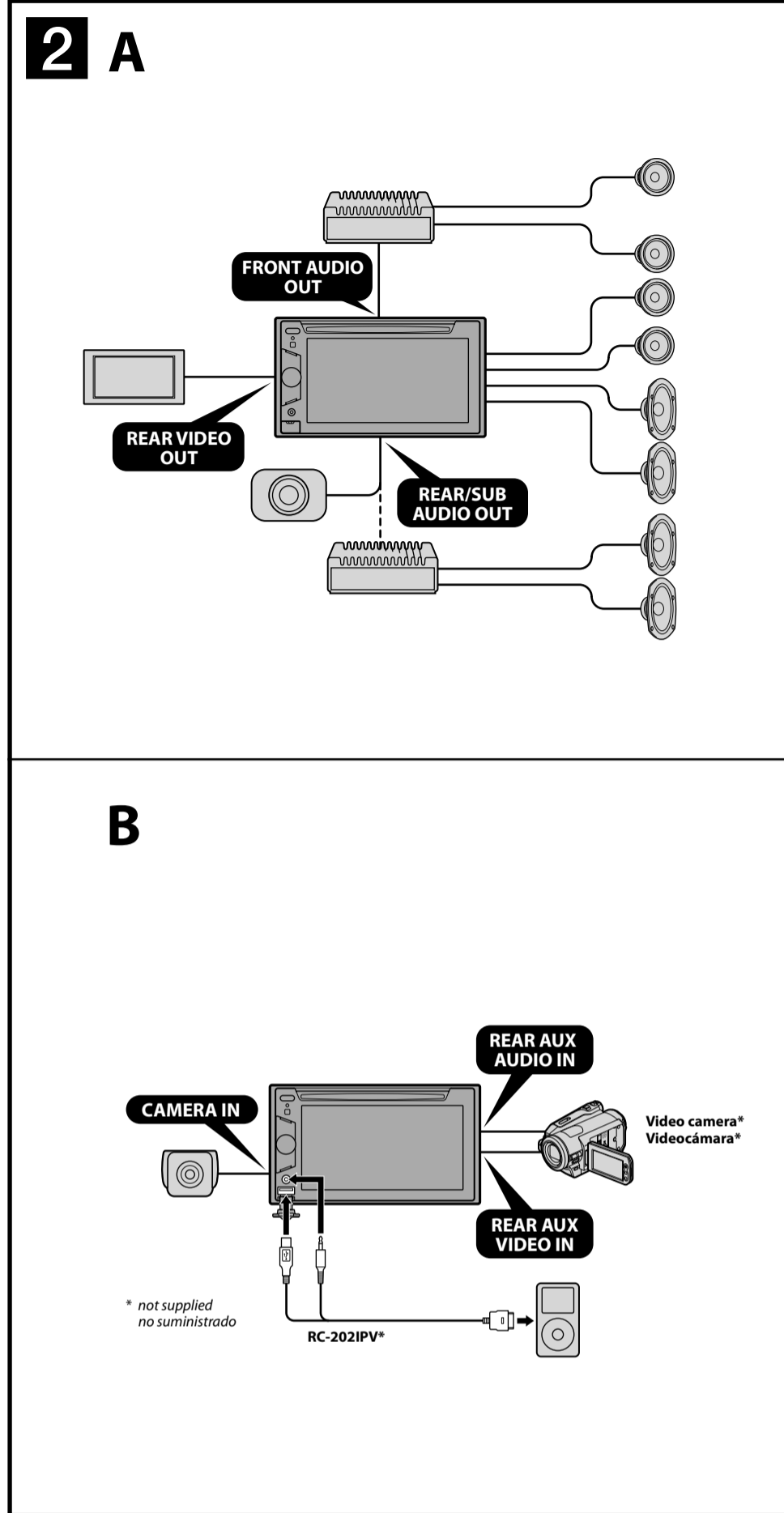
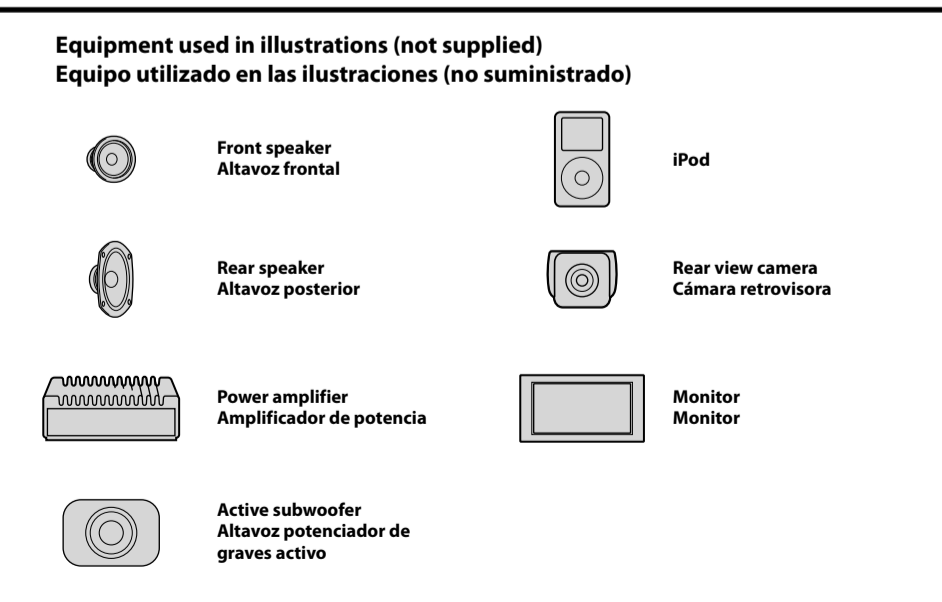
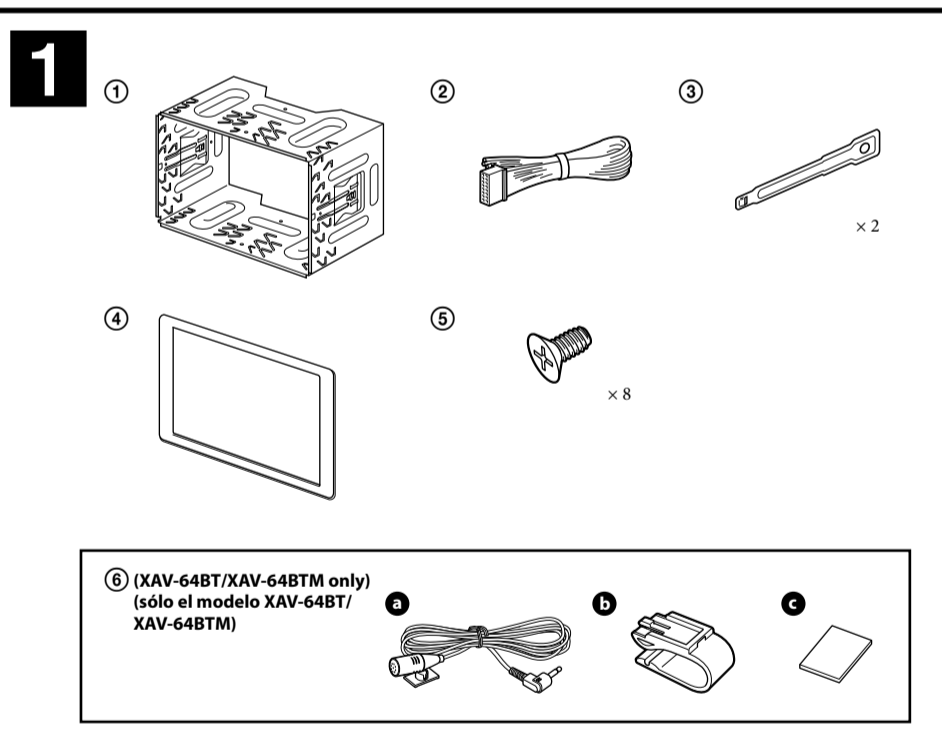

Cautions

- Run all ground (earth) leads to a common ground (earth) point.
 - This unit is designed for negative ground (earth) 12 V DC operation only.
 - Do not disassemble or modify the unit.
 - Do not install in locations which interfere with airbag operation.
 - Do not get the leads under a screw, or caught in moving parts (e.g. seat railings).
 - Before making connections, turn the car ignition off to avoid short circuits.
 - Connect the yellow and red power supply leads only after all other leads have been connected.
 - Be sure to insulate any loose unconnected leads with electrical tape for safety.
 - Do not press on the LCD when installing the unit.
- Notes on the power supply lead (yellow)**
- When connecting this unit in combination with other stereo components, the amperage rating of the car circuit to which the unit is connected must be higher than the sum of each component's fuse amperage rating.
 - If no car circuits are rated high enough, connect the unit directly to the battery.

Parts list 1

- The numbers in the list correspond to those in the instructions.
 - The bracket (1) is attached to the unit before shipping. Before mounting the unit, use the release keys (3) to remove the bracket (1) from the unit. For details, see "Removing the bracket (1)" on the reverse side of the sheet.
 - Keep the release keys (3) for future use as they are also necessary if you remove the unit from your car.
 - For XAV-64BT/XAV-64BTM only: Assemble the parts of the microphone (6) before use. For details, see "Installing the microphone (XAV-64BT/XAV-64BTM only)" (6) on the reverse side.
- Caution**
Handle the bracket (1) carefully to avoid injuring your fingers.

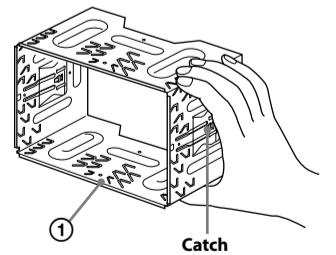

Note
Before installing, make sure that the catches on both sides of the bracket (1) are bent inwards 3.5 mm (1/8 in.). If the catches are straight or bent outwards, the unit will not be installed securely and may spring out.

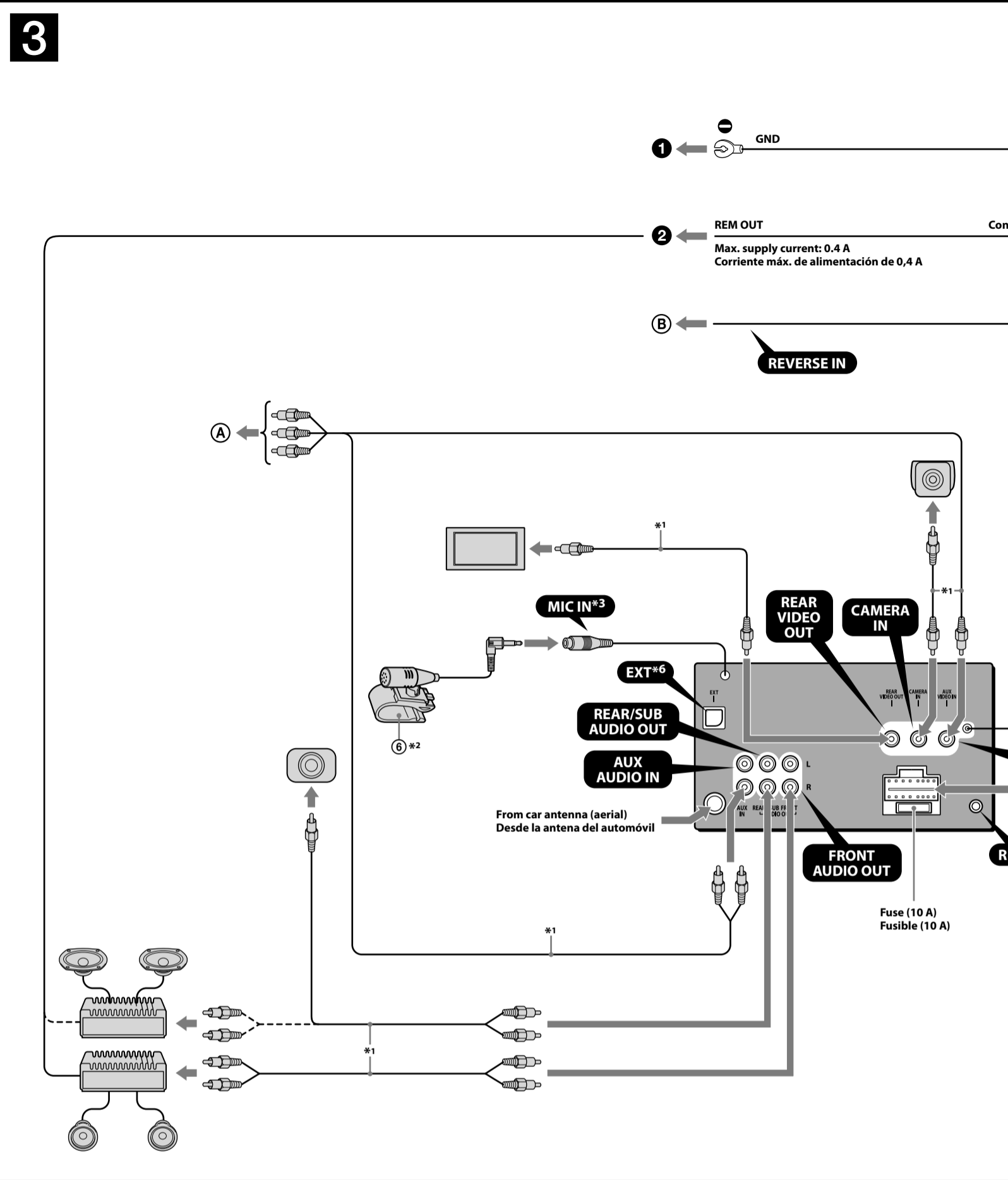

Connection example 2

Notes (2 A)
Be sure to connect the ground (earth) lead before connecting the amplifier.
The alarm will only sound if the built-in amplifier is used.

Note (2 B)
You cannot use multiple auxiliary devices simultaneously, even if they are connected to different terminals.

Connection diagram 3

- To a common ground (earth) point
First connect the black ground (earth) lead, then connect the yellow and red power supply leads.
- To the power antenna (aerial) control lead or the power supply lead of the antenna (aerial) booster
Notes
If it is not necessary to connect this lead if there is no power antenna (aerial) or antenna (aerial) booster, or with a manually-operated telescopic antenna (aerial).
If your car has a built-in FM/AM antenna (aerial) in the rear/side glass, see "Notes on the control and power supply leads."
To AMP REMOTE IN of an optional power amplifier
This connection is only for amplifiers. Connecting any other system may damage the unit.
- To a car's illumination signal
Be sure to first connect the black ground (earth) lead to a common ground (earth) point.
- To the +12 V power terminal which is energized when the ignition switch is set to the accessory position
Notes
If there is no accessory position, connect to the +12 V power (battery) terminal which is energized at all times.
Be sure to first connect the black ground (earth) lead to a common ground (earth) point.
If your car has a built-in FM/AM antenna (aerial) in the rear/side glass, see "Notes on the control and power supply leads."
- To the +12 V power terminal which is energized at all times
Be sure to first connect the black ground (earth) lead to a common ground (earth) point.
- To the parking brake switch cord

Lista de componentes 1

- Los números de la lista corresponden a los de las instrucciones.
 - El soporte (1) se encuentra montado en la unidad de fábrica. Antes de montarla, utilice las llaves de liberación (3) para extraer el soporte (1) de la misma. Para obtener más información, consulte "Extracción del soporte (1)" al reverso.
 - Conservar las llaves de liberación (3) para utilizarlas en el futuro, ya que también las necesitará si retira la unidad del automóvil.
 - Sólo para el modelo XAV-64BT/XAV-64BTM: Monte las piezas del micrófono (6) antes de utilizarlo. Para obtener detalles, consulte "Instalación del micrófono (sólo el modelo XAV-64BT/XAV-64BTM)" (6) al reverso.
- Precaución**
Tenga mucho cuidado al manipular el soporte (1) para evitar posibles lesiones en los dedos.

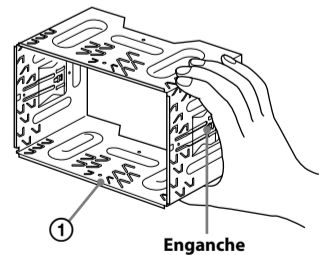

Note
Antes de instalar la unidad, compruebe que los enganches de ambos lados del soporte (1) están doblados hacia adentro 3.5 mm. Si no lo están doblados hacia adentro, la unidad no se instalará correctamente y puede saltar.

Ejemplo de conexiones 2

Notes (2 A)
Asegúrese de conectar primero el cable de conexión a masa antes de realizar la conexión del amplificador.
La alarma sonará solamente si se utiliza el amplificador incorporado.

Note (2 B)
No es posible utilizar los dispositivos auxiliares de manera simultánea, aunque estén conectados a diferentes terminales.

Diagrama de conexiones 3

- A un punto de conexión a masa común
Conecte primero el cable de conexión a masa negro, y después los cables de fuente de alimentación rojo y amarillo.
- Al cable de control de la antena motorizada o al cable de fuente de alimentación del amplificador de señal de la antena
Notes
Si no se dispone de antena motorizada ni de amplificador de señal de la antena, o se utiliza una antena telescópica accionada manualmente, no será necesario conectar este cable.
Si el automóvil tiene una antena FM/AM integrada en el cristal posterior o lateral, consulte las "Notas sobre los cables de control y de fuente de alimentación".
A AMP REMOTE IN de un amplificador de potencia opcional
Esta conexión es sólo para amplificadores. La conexión de cualquier otro sistema puede dañar la unidad.
- A una señal de iluminación del automóvil
Asegúrese de conectar primero el cable de conexión a masa negro a un punto de conexión a masa común.
- Al terminal de alimentación de +12 V que recibe energía sin interrupción
Asegúrese de conectar primero el cable de conexión a masa negro a un punto de conexión a masa común.
- Al terminal de alimentación de +12 V que recibe energía sin interrupción
Asegúrese de conectar primero el cable de conexión a masa negro a un punto de conexión a masa común.
- Al cable de conmutación del freno de estacionamiento

A un dispositivo auxiliar, como, por ejemplo, un reproductor portátil, una consola de videojuegos, etc. (no suministrados)

Sugerencia
Es posible utilizar el cable con terminales RCA (no suministrado) para conectar dispositivos auxiliares.

Note (2 B)
No es posible utilizar los dispositivos auxiliares de manera simultánea, aunque estén conectados a diferentes terminales.

Consejo para protección de la memoria
Si conecta el cable de fuente de alimentación amarillo, el circuito de la memoria recibirá siempre alimentación, aunque apague el interruptor de encendido.

Notes sobre la conexión de los altavoces
Antes de conectar los altavoces, desactive la alimentación de la unidad.

Utilice altavoces con una impedancia de 4 a 8 Ω con la capacidad de potencia adecuada para evitar que se dañen.

No conecte los terminales de altavoz al chasis del automóvil ni conecte los terminales de altavoz derecho con los del izquierdo.

No intente conectar los altavoces en paralelo.
Conecte solamente altavoces pasivos. Si conecta altavoces activos (con amplificadores incorporados) a los terminales de altavoz, puede dañar la unidad.

Para evitar fallos de funcionamiento, no utilice los cables de altavoz integrados instalados en el automóvil si la unidad comparte un cable negativo común (-) para los altavoces derecho e izquierdo.

No conecte los cables de altavoz de la unidad entre sí.

Notes sobre la conexión
Si en la pantalla, aparece "Falla de la conexión de salida", verifique que el altavoz y el amplificador estén conectados correctamente.

Si a utilizar el monitor para los asientos posteriores, conecte el cable de conmutación del freno de estacionamiento a masa.

- RCA pin cord (not supplied)
- The microphone is supplied with XAV-64BT/XAV-64BTM only. For details on installing the microphone, see "Installing the microphone (XAV-64BT/XAV-64BTM only)" (6) on the reverse side.
- The microphone input cord is available on XAV-64BT/XAV-64BTM only. Whether in use or not, route the microphone input cord such that it does not interfere with driving. Secure the cord with a clamp, etc., if it is installed around your feet.
- A separate adaptor may be required.
- For details on connecting to the parking brake switch cord, see "Connecting the parking brake lead (1)" on the reverse side.
- For East Asian models only

- Cable con terminales RCA (no suministrado)
- El micrófono se suministra sólo con el modelo XAV-64BT/XAV-64BTM. Para obtener detalles sobre la instalación del micrófono, consulte "Instalación del micrófono (sólo el modelo XAV-64BT/XAV-64BTM)" (6) al reverso.
- El cable de entrada del micrófono se encuentra disponible sólo con el modelo XAV-64BT/XAV-64BTM. Se está utilizando o no, coloque el cable de entrada del micrófono de modo que no interfiera en el manejo del automóvil. Si instala los cables cerca de la zona de los pies, fíjelos con una abrazadera, etc.
- Puede requerirse un adaptador independiente.
- Para obtener detalles acerca de cómo conectar el cable de conmutación del freno de estacionamiento, consulte "Conexión del cable del freno de estacionamiento (1)" en el dorso.
- Solamente para los modelos de Asia del Este

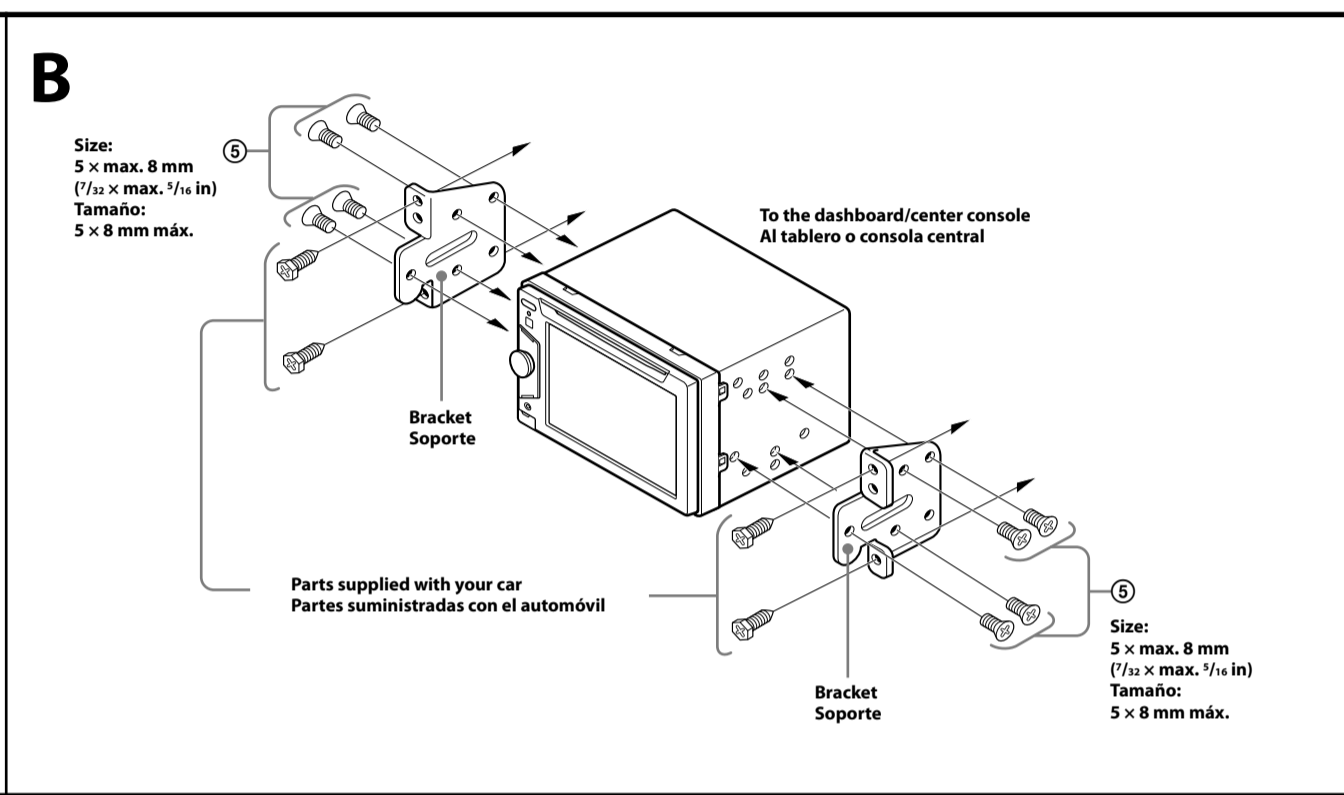
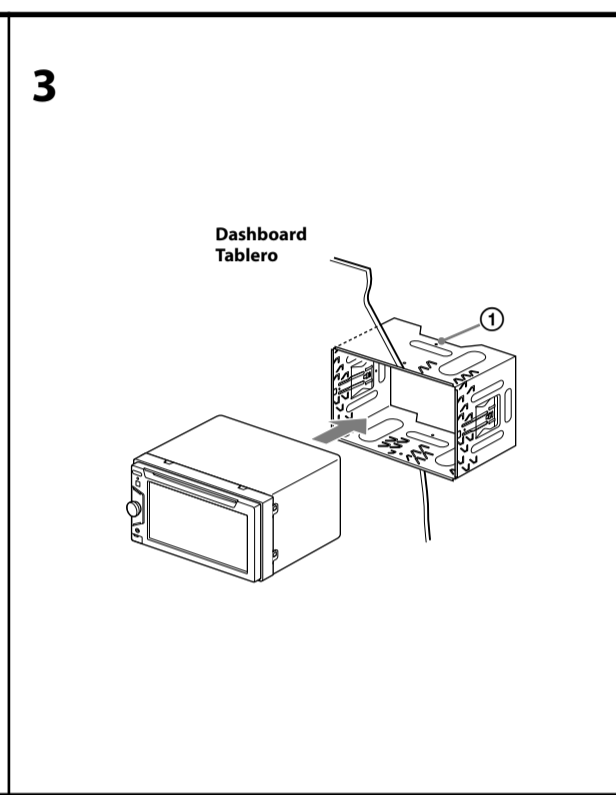
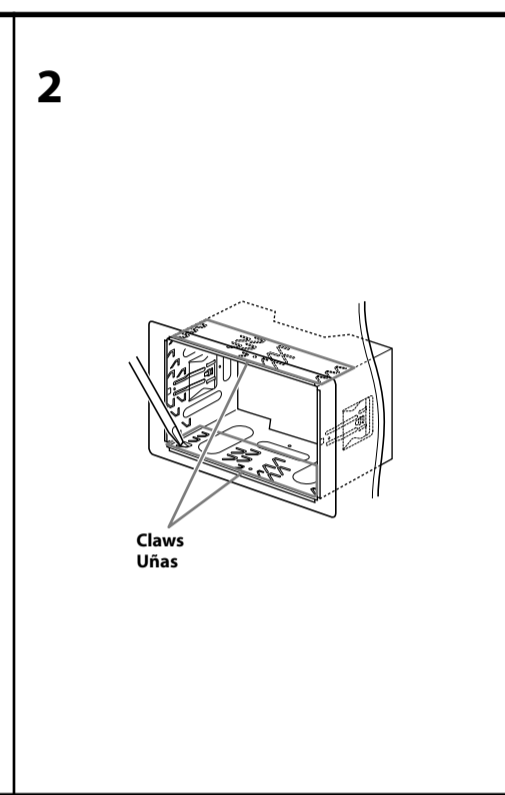
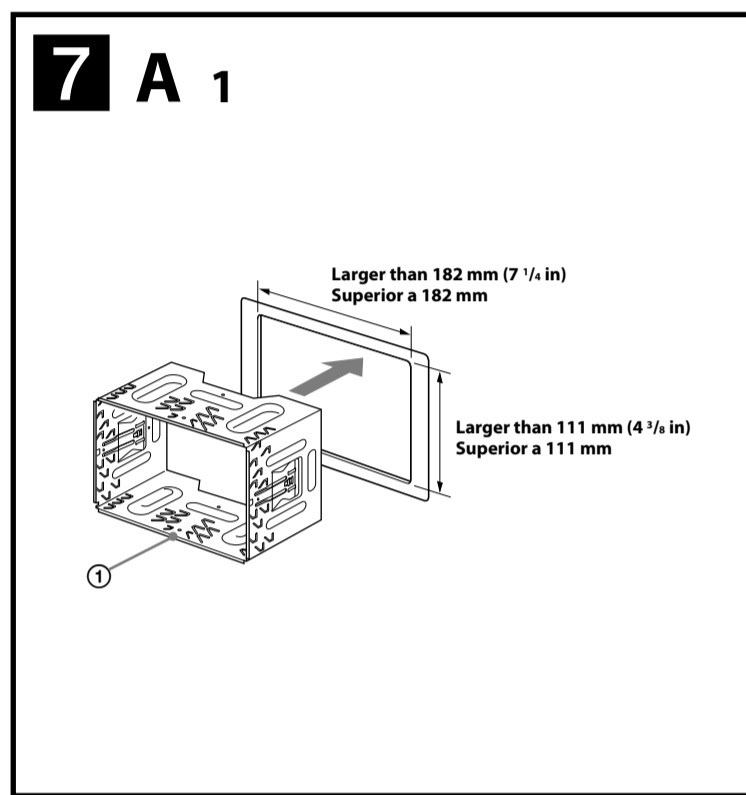
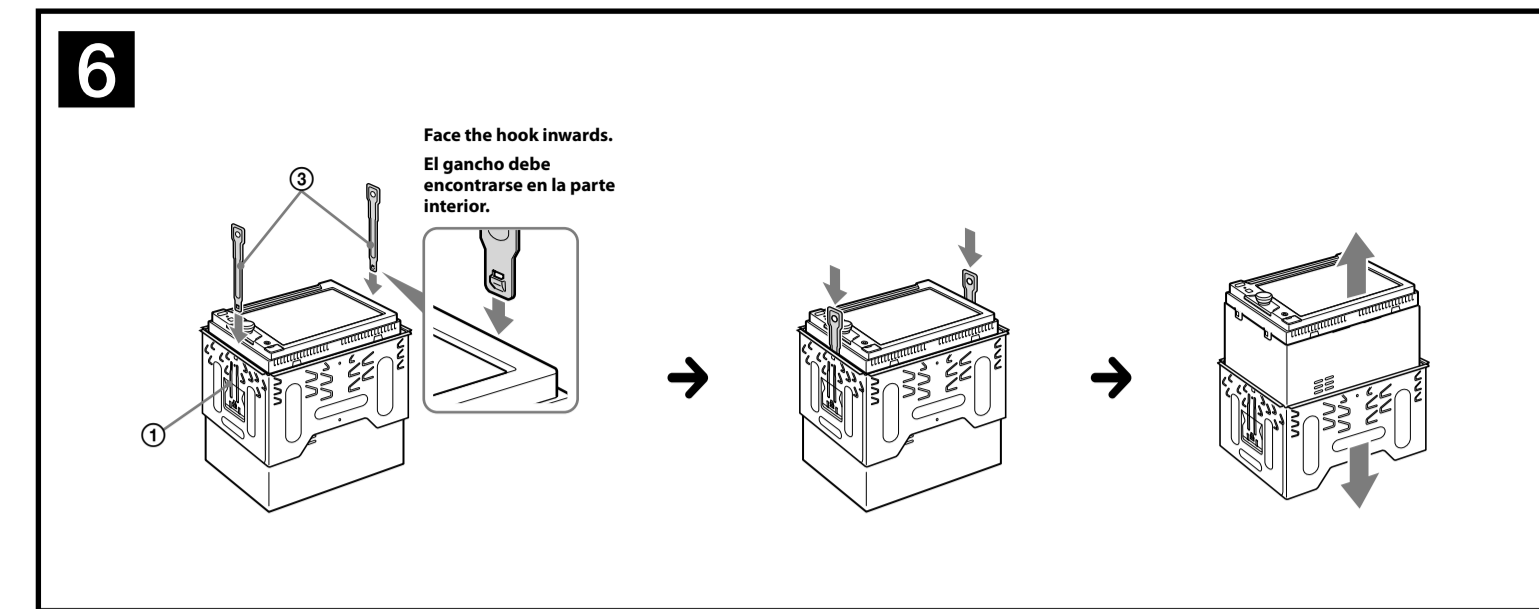
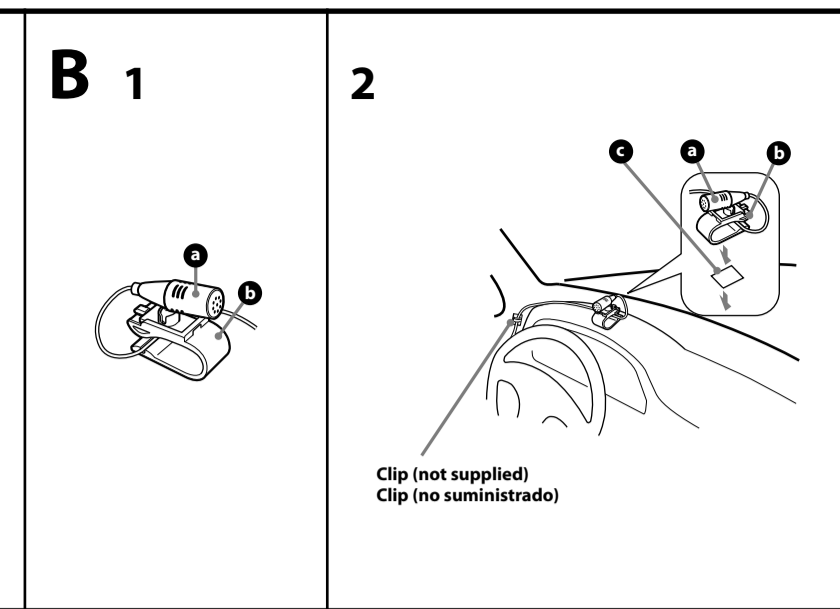
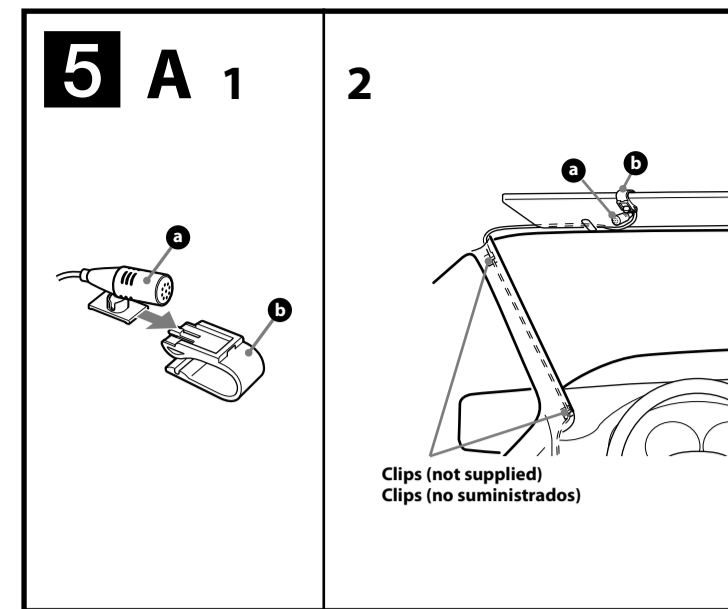
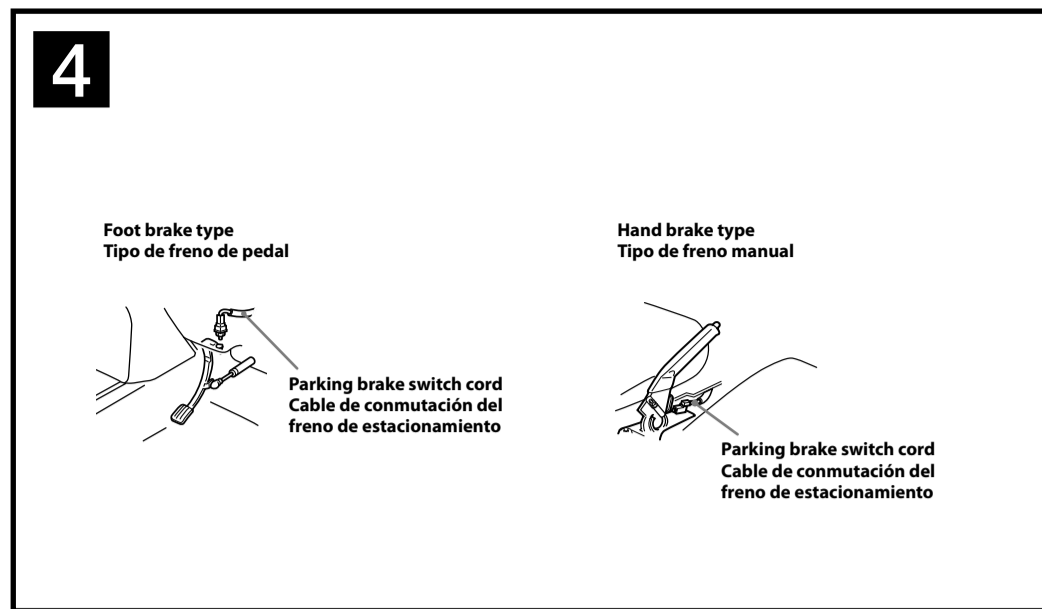

Precautions

- Choose the installation location carefully so that the unit will not interfere with normal driving operations.
- Avoid installing the unit in areas subject to dust, dirt, excessive vibration, or high temperature, such as in direct sunlight or near heater ducts.
- Use only the supplied mounting hardware for a safe and secure installation.

Mounting angle adjustment

Adjust the mounting angle to less than 45°.

Connecting the parking brake lead

Be sure to connect the parking brake lead (light green) of the power supply connection cable ② to the parking brake switch cord. The mounting position of the parking brake switch cord depends on your car. Consult your car dealer or your nearest Sony dealer for further details.

Installing the microphone (XAV-64BT/XAV-64BTM only)

To capture your voice during handsfree calling, you need to install the microphone ⑥.

Cautions

- Keep the microphone away from extremely high temperatures and humidity.
- It is extremely dangerous if the cord becomes wound around the steering column or gearstick. Be sure to keep it and other parts from obstructing your driving.
- If airbags or any other shock-absorbing equipment is in your car, contact the store where you purchased this unit, or the car dealer, before installation.

5-A Installing on the sun visor

- Install the microphone ⑥ on the clip ⑦.
- Install the clip ⑦ on the sun visor.
- Install clips (not supplied) and adjust the length and position of the cord so that it does not obstruct your driving.

5-B Installing on the dashboard

- Install the microphone ⑥ on the clip ⑦, then place the cord along the groove of the clip ⑦.
- Attach the clip ⑦ to the dashboard with the double-sided tape ⑧.
- Install a clip (not supplied) and adjust the length and position of the cord so that it does not obstruct your driving.

Notes

- Before attaching the double-sided tape ⑧, clean the surface of the dashboard with a dry cloth.
- Adjust the microphone angle to the proper position.
- The microphone ⑥ can be installed without using the clip ⑦. In this case, directly attach the microphone to the dashboard with the double-sided tape ⑧. Keep the unused clip ⑦ for future use.

Removing the bracket

Before installing the unit, remove the bracket ① from the unit.

- Insert both release keys ③ together between the unit and the bracket ① until they click.
- Pull down the bracket ①, then pull up the unit to separate them.

Mounting the unit

7-A Mounting the unit with the supplied bracket

- Position the supplied bracket ① inside the dashboard.
- Bend the claws outward for a tight fit.
- Mount the unit onto the supplied bracket ①.

7-B Mounting the unit in a Japanese car

You may be able to install this unit in some makes of Japanese cars without the supplied bracket. If you cannot, consult your Sony dealer.

When mounting this unit to the preinstalled brackets of your car, use the supplied screws ⑤ in the appropriate screw holes, based on your car: T for TOYOTA, M for MITSUBISHI and N for NISSAN.

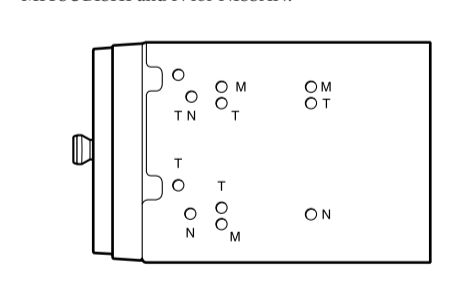

Notes

- To avoid a malfunction, install only with the supplied screws ⑤.
- Do not apply excessive force to the buttons of the unit.
- Do not press on the LCD.
- Before mounting, make sure there is nothing on the top of the unit.

Warning if your car's ignition has no ACC position

Be sure to set the Auto Off function. For details, refer to the supplied "Operating Instructions." The unit will shut off completely and automatically in the set time when no source is selected, which prevents battery drainage. If you do not set the Auto Off function, press and hold (SOURCE/OFF) until the display disappears each time you turn the ignition off.

Reset button

When the installation and connections are completed, be sure to press the reset button with a ballpoint pen, etc.

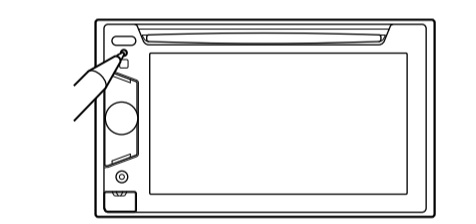

Precautions

- Elija cuidadosamente el lugar de montaje de forma que la unidad no interfiera con las funciones normales de conducción.
- Evite instalar la unidad donde pueda quedar sometida a polvo, suciedad, vibraciones excesivas o altas temperaturas como, por ejemplo, a la luz solar directa o cerca de conductos de calefacción.
- Para realizar una instalación segura y firme, utilice solamente elementos de instalación suministrados.

Ajuste del ángulo de montaje

Ajuste el ángulo de montaje a menos de 45°.

Conexión del cable del freno de estacionamiento

Asegúrese de conectar el cable del freno de estacionamiento (verde claro) del cable de conexión de la fuente de alimentación ② al cable de conmutación del freno de estacionamiento. La posición de montaje del cable de conmutación del freno de estacionamiento depende del automóvil. Consulte al distribuidor del automóvil o al distribuidor Sony más cercano para obtener más detalles.

Instalación del micrófono (sólo el modelo XAV-64BT/XAV-64BTM)

Para capturar la voz durante una llamada con manos libres, debe instalar el micrófono ⑥.

Precauciones

- Mantenga el micrófono alejado de lugares con humedad y temperaturas muy altas.
- Que el cable se enrolle alrededor del volante o de la palanca de cambios es extremadamente peligroso. Asegúrese de impedir que el cable y otros componentes obstruyan la conducción.
- Si el vehículo dispone de airbags u otros dispositivos de amortiguación de impactos, póngase en contacto con el establecimiento donde ha adquirido esta unidad o con el concesionario de automóviles antes de llevar a cabo la instalación.

5-A Instalación en la visera

- Instale el micrófono ⑥ en el clip ⑦.
- Instale el clip ⑦ en la visera.
- Instale los clips (no suministrados) y ajuste la longitud y la posición del cable de modo que no obstruya la conducción.

5-B Instalación en el salpicadero

- Instale el micrófono ⑥ en el clip ⑦ y, a continuación, coloque el cable en la ranura del clip ⑦.
- Enganche el clip ⑦ en el salpicadero con la cinta adhesiva de dos caras ⑧.
- Instale un clip (no suministrado) y ajuste la longitud y la posición del cable de modo que no obstruya la conducción.

Notes

- Antes de colocar la cinta adhesiva de doble cara ⑧, limpie la superficie del tablero con un paño seco.
- Ajuste el ángulo del micrófono en la posición adecuada.
- El micrófono ⑥ se puede instalar sin el clip ⑦. En este caso, enganche directamente el micrófono al tablero con cinta adhesiva de dos caras ⑧. Conserve el clip sin usar ⑦ por si lo necesita en el futuro.

Extracción del soporte

Antes de instalar la unidad, extraiga el soporte ① de la unidad.

- Inserte ambas llaves de liberación ③ entre la unidad y el soporte ① hasta que encajen.
- Presione el soporte ① y, a continuación, levante la unidad para separar ambos elementos.

Montaje de la unidad

7-A Montaje de la unidad con el soporte suministrado.

- Coloque el soporte suministrado ① dentro del tablero.
- Doble los ganchos hacia fuera para engancharla firmemente.
- Monte la unidad en el soporte suministrado ①.

7-B Montaje de la unidad en un automóvil japonés

Es posible que no pueda instalar esta unidad en algunos automóviles japoneses. En tal caso, consulte a su distribuidor Sony.

Cuando monte la unidad en los soportes preinstalados de su automóvil, utilice los tornillos suministrados ⑤ en los orificios para tornillos correspondientes en función de su automóvil: T para TOYOTA, M para MITSUBISHI y N para NISSAN.

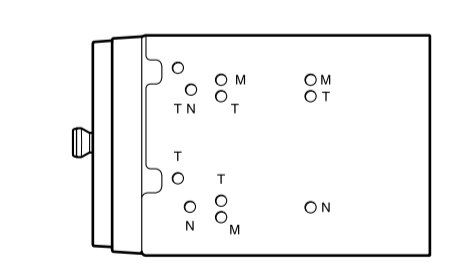

Notes

- Para evitar que se produzcan fallos de funcionamiento, realice la instalación solamente con los tornillos suministrados ⑤.
- No ejerza excesiva fuerza sobre los botones de la unidad.
- No presione la pantalla LCD.
- Asegúrese de que no hay ningún objeto encima de la unidad antes de montarla.

Advertencia: si el encendido del automóvil no dispone de una posición ACC

Asegúrese de ajustar la función de desconexión automática. Para obtener más información, consulte el "Manual de instrucciones" suministrado. La unidad se apagará completa y automáticamente en el tiempo establecido si no se selecciona ninguna fuente, lo cual evita que se desgaste la batería. Si no ha ajustado la función de desconexión automática, mantenga presionado (SOURCE/OFF) cada vez que apague el interruptor de encendido, hasta que la pantalla desaparezca.