

SONY

α

交換レンズ/ Interchangeable Lens/ Objectif interchangeable/ 可更换镜头

取扱説明書/Operating Instructions/Mode d'emploi/Manual de instrucciones/使用说明书

DT 18-55mm F3.5-5.6 SAM II

SAL18552

A-mount

©2013 Sony Corporation

http://www.sony.net/

Printed in Thailand



この説明書はVOC（揮発性有機化合物）ゼロ植物油型インキを使用しています。
Printed using VOC (Volatile Organic Compound)-free vegetable oil based ink.

日本語

A

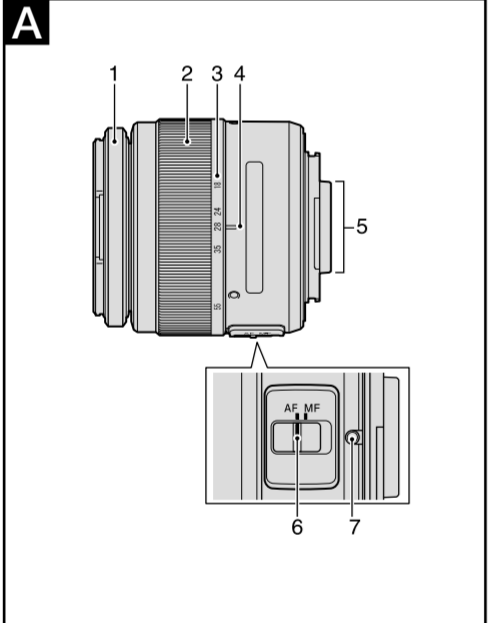

B

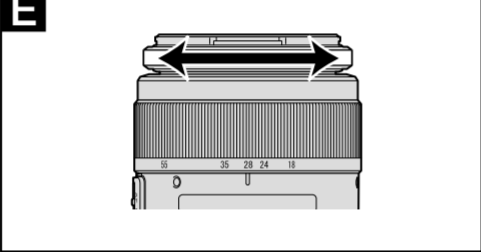
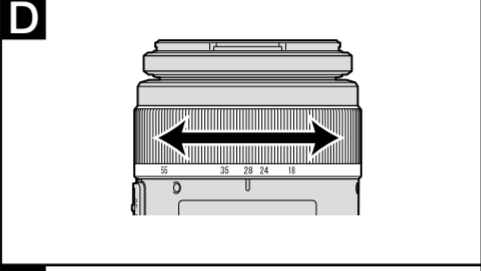
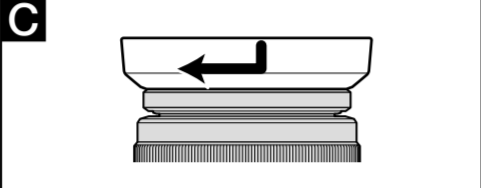
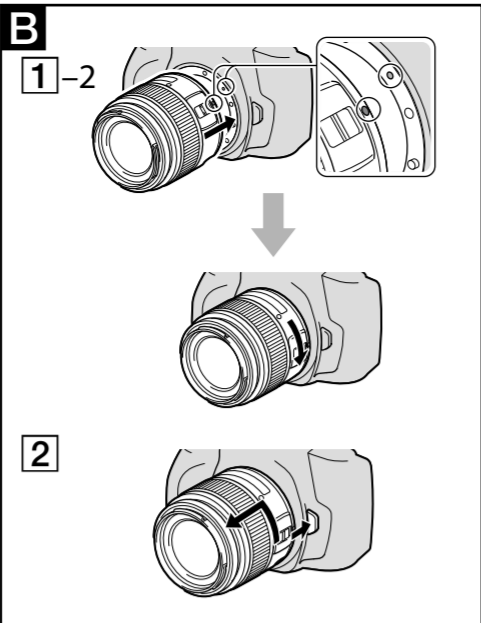
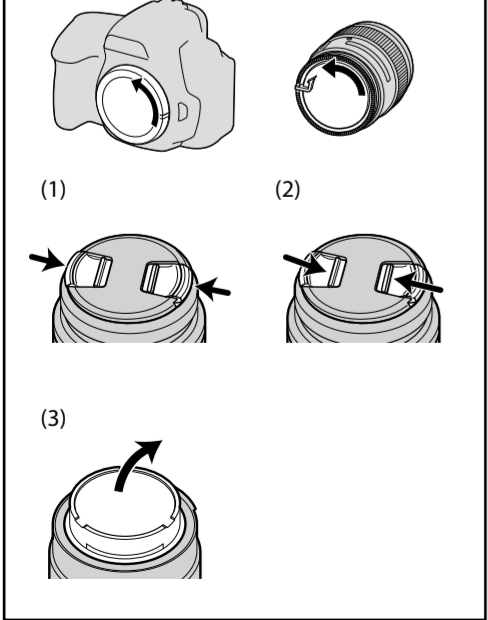

日本語

警告
電気製品は、安全のための注意事項を守らないと、人身への危害や火災などの財産への損害を与えることがあります。

この取扱説明書には、事故を防ぐための重要な注意事項と製品の取り扱いかたを示しています。この取扱説明書をよくお読みの上、製品を安全にお使いください。お読みになったあとは、いつでも見られる所に必ず保管してください。

この「取扱説明書」ではレンズごとの使いかたを説明しています。使用上のご注意など、レンズに共通したご注意や説明については別冊の「使用前のご注意」でご覧頂けます。必ずご使用の前に、本書と合わせてよくお読みのうでご使用ください。

本機はソニー製αカメラ（APS-Cサイズ相当の撮像素子搭載機種）で使用できる、Aマウント用レンズです。35mm判カメラではお使いになれません。

使用上のご注意

- Eマウントカメラでお使いの場合は、別売のマウントアダプターをご使用ください。破損のおそれがありますので、レンズをEマウントカメラに直接取り付けしないでください。
- DT 18-55mm F3.5-5.6 SAM II をレンズキットでご購入された場合、通常のレンズリヤキャップALC-R55は同梱されておらず、梱包用保護カバーが取り付けられています。
- レンズを取り付けてカメラを持ち運ぶときは、カメラとレンズの両方をしっかり持ってください。
- ズームやピント合わせなどにより繰り出されたレンズ部分でカメラを保持しないでください。

フラッシュ使用時のご注意

- カメラ内蔵フラッシュ使用時には、レンズフードをはずし、1m以上離れて撮影してください。レンズとフラッシュの組み合わせによっては、レンズがフラッシュ光を妨げ、写真の下部に影ができることがあります。
- DT 18-55mm F3.5-5.6 SAM II は、リングライト、マクロツインフラッシュキットはご使用になれません。

周辺光量について

- レンズは原理的に画面周辺部の光量が中心部に比べ低下します。周辺光量の低下が気になる場合は、開放絞りから1～2段絞り込んでご使用ください。

A 各部のなまえ

1…フォーカスリング
2…ズームリング
3…焦点距離目盛
4…焦点距離指標
5…レンズ信号接点
6…フォーカスモードスイッチ
7…マウント標点

B レンズの取り付けかた／取りはすしかた

取り付けかた(イラストB–1参照)

- 前後のレンズキャップとカメラのボディキャップをはずす。

- レンズフロントキャップは図の(1)、(2)の2通りの方法で取り付け／取りはずしができます。(2)は、レンズフードを付けた状態でのレンズキャップの取り付け／取りはずしに便利です。

- 梱包用保護カバーが取り付けられている場合、図の(3)の方法で取りはずします。

- レンズとカメラのオレンジの点(マウント標点)を合わせてはめ込み、レンズを軽くカメラに押し当てながら、時計方向に「カチッ」とロックがかかるまでゆっくり回す。**

- レンズを取り付けるときは、カメラのレンズ取りはずしボタンを押さないでください。

- レンズを斜めに差し込まないでください。

取りはずしかた(イラストB–2参照)

カメラのレンズ取りはずしボタンを押したまま、レンズを反時計方向に回してはすす。

C レンズフードを取り付ける

画面外にある光が描写に影響するのを防ぐために、レンズフードの使用をおすすめします。

レンズフードの取り付け部の形状とレンズの先端の形状を合わせ、「カチッ」というまで時計方向に回す。

- DT 18-55mm F3.5-5.6 SAM II は、レンズフードが同梱されていません。別売のALC-SH108をご使用できます。
- 撮影後レンズフードを収納するときは、逆向きにレンズに取り付けてください。

D ズームする

ズームリングを回して、希望の焦点距離(ズームの位置)に合わせる。

E ピントを合わせる

AF（オートフォーカス）では、カメラが自動的にピントを合わせます。

- オートフォーカス作動中は、フォーカスリングが回転しますので触れないでください。

- カメラのダイレクトマニュアルフォーカスはお使いになれません。(ダイレクトマニュアルフォーカス機能はカメラによって搭載されていない機種もあります。機能を搭載しているカメラは、カメラの取扱説明書のピントあわせのページにその記述があります。)

- カメラのAF/MFボタンでのAF/MFコントロールはお使いになれません。(AF/MFボタンはカメラによって搭載されていない機種もあります。機能を搭載しているカメラは、カメラの取扱説明書のピントあわせのページにその記述があります。)

MF（マニュアルフォーカス）では、ファインダー等を見ながらフォーカスリングを回して、ピントを合わせます(イラストB参照)。

AF（オートフォーカス）／MF（マニュアルフォーカス）の切り換え

AF/MFの設定は、レンズ側のフォーカスモードスイッチで切り換えます。カメラ側のフォーカスモードスイッチ(レバー)はAFにして、ご使用ください。

- MFは、必ずレンズ側のフォーカスモードスイッチをMFにして、ご使用ください。切り換えずに、フォーカスリングを無理に操作すると故障の原因になります。

無限遠の被写体をMFで撮影する場合

温度変化によるピントの移動を補正するため、無限遠(∞)位置に余裕を持たせてあります。無限遠の被写体をMFで撮影する場合は、ファインダー等で確認しながらピント合わせをしてください。

主な仕様

| | |
|--------------------|---------------------------------------|
| 商品名(型名) | DT 18-55mm F3.5-5.6 SAM II (SAL18552) |
| 35mm判換算焦点距離*1 (mm) | 27-82.5 |
| レンズ群一枚 | 7-8 |
| 画角*1 | 76°-29° |
| 最短撮影距離*2 (m) | 0.25 |
| 最大撮影倍率(倍) | 0.34 |
| 最小絞り | F22-F36 |
| フィルター径(mm) | 55 |
| 外形寸法(最大径×長さ)(約：mm) | 71.6×69 |
| 質量(約：g) | 222 |

*1 ここでいう35mm判換算焦点距離と画角とは、APS-Cサイズ相当の撮像素子を搭載したレンズ交換式デジタルカメラでの値を表します。

*2 最短撮影距離とは、撮像素子面から被写体までの最短距離を表します。

- このレンズは距離エンコーダーを搭載しています。距離エンコーダーにより、高精度な調光(AD)調光)をADI対応フラッシュとの組み合わせで実現しています。
- レンズの機構によっては、撮影距離の変化に伴って焦点距離が変化する場合があります。記載の焦点距離は撮影距離が無制限での定義です。

同梱物
レンズ(1)、レンズフロントキャップ(1)、レンズリヤキャップ*(1)、印刷物一式
* レンズキットでご購入された場合は梱包用保護カバーになります。

仕様および外観は、改良のため予告なく変更することがありますが、ご了承ください。

αはソニー株式会社の商標です。

English

| | |
|---|---|
| <div><div><div><div><div><div></div></div></div><div><div><div></div></div></div><div><div><div></div></div></div></div></div></div> | <p>You will find information on using each lens in this manual. Precautions common to lenses, such as notes on use will be found in “Precautions before using” on a separate sheet. Be sure to read both documents before using the lens.</p> |
|---|---|

This lens is designed for A-mount, which can be used on Sony a cameras (models equipped with APS-C sized image sensor). You cannot use on 35 mm-format cameras.

Notes on use

- When using this lens with an E-mount camera, attach a separately sold Mount Adaptor. Do not attach the lens directly to the E-mount camera or you may damage both.
- If you purchase the DT 18-55mm F3.5-5.6 SAM II as part of a kit, the standard rear lens cap ALC-R55 is not included, and the packaging lid is attached instead.
- When you carry the camera with the lens attached, make sure to hold both the camera and the lens steadily.

- Do not hold by any part of the lens that protrudes when zooming or focusing.

Precautions for flash use

- When using a built-in camera flash, make sure to remove the lens hood and shoot from at least 1m (3.3 feet) away from your subject. With certain of lens/flash combinations, the lens may partially block the light of the flash, resulting in a shadow at the bottom of the picture.

- The DT 18-55mm F3.5-5.6 SAM II cannot be used with Ring Light or Macro Light Adaptor.

Vignetting

- When you use lens, the corners of the screen become darker than the center. To reduce this phenomena (called vignetting), close the aperture by 1 to 2 stops.

A Names of parts

1…Focusing ring
2…Zoom ring
3…Focal-length scale
4…Focal-length index
5…Lens contacts
6…Focusing mode switch
7…Mounting index

B Attaching/detaching the lens

To attach the lens (See illustration B–1.)

- Remove the rear and front lens caps and the camera body cap.

- You can attach/detach the front lens cap in two ways, (1) and (2). When you attach/detach the lens cap with the lens hood attached, use method (2).

- If a packaging lid is attached, remove it as shown in (3).

- Align the orange index on the lens barrel with the orange index on the camera (mounting index), then insert the lens into the camera mount and rotate it clockwise until it locks.

- Do not press the lens release button on the camera when mounting the lens.

- Do not mount the lens at an angle.

To remove the lens (See illustration B–2.)

While pressing and holding the lens release button on the camera, rotate the lens counterclockwise until it stops, then detach the lens.

C Attaching lens hood

It is recommended that you use a lens hood to reduce flare and ensure maximum image quality.

Fit the hood into the mount on the end of the lens barrel and rotate the hood clockwise until it clicks.

- A lens hood is not included with the DT 18-55mm F3.5-5.6 SAM II. You can use the ALC-SH108 (sold separately).

- When storing, turn over the lens hood and place it onto the lens backwards.

D Zooming

Rotate the zooming ring to the desired focal length.

E Focusing

When using auto focus, the camera adjusts the focus automatically.

- While the camera is focusing automatically, do not touch the rotating focusing ring.

- The camera's direct manual focus function cannot be used with this lens. (Some cameras do not have the direct manual focus function. If your camera has this function, this restriction is explained in the section on focusing, in your camera's instruction manual.)

- You cannot switch between AF/MF mode with the AF/MF button on the camera. (Depending on the camera, the AF/MF button may not exist. If your camera has this function, this restriction is explained in the section on focusing, in your camera's instruction manual.)

In MF (Manual Focus) mode, rotate the focusing ring while looking through the viewfinder, etc. (See illustration E.)

To switch AF (Auto Focus)/MF (Manual Focus) mode

You can switch between AF and MF with the focusing mode switch (lever) on the camera to AF.

- Make sure to set the focusing mode switch to MF for manual focus. Do not rotate the focusing ring without setting to MF. Rotating the focusing ring forcibly without switching to MF may damage the focusing ring.

To shoot a subject at infinite distance in MF mode

The infinity position provides for some adjustment to compensate for focus shift caused by change in temperature. When shooting a subject at infinity in MF mode, focus by checking the viewfinder or other means.

Specifications

| | |
|--|---------------------------------------|
| Product name (Model name) | DT 18-55mm F3.5-5.6 SAM II (SAL18552) |
| Equivalent 35mm-format focal length*1 (mm) | 27-82.5 |
| Lens groups-elements | 7-8 |
| Angle of view*1 | 76°-29° |
| Minimum focus*2 (m (feet)) | 0.25 (0.82) |
| Maximum magnification (X) | 0.34 |
| Minimum f-stop | f/22-f/36 |
| Filter diameter (mm) | 55 |
| Dimensions (maximum diameter × height) (approx., mm (in.)) | 71.6 × 69 (2 7/8 × 2 3/4) |
| Mass (approx., g (oz)) | 222 (7 7/8) |

*1 The values shown above for equivalent 35mm-format focal length and angle of view are for Interchangeable Lens Cameras equipped with an APS-C sized image sensor.

*2 Minimum focus is the shortest distance from the image sensor to the subject.

- This lens is equipped with a distance encoder. The distance encoder allows more accurate measurement (ADI) by employing a flash for the process.

- Depending on the lens mechanism, the focal length may change with any change in shooting distance. The focal lengths given above assume the lens is focused at infinity.

Included items
Lens (1), Front lens cap (1), Rear lens cap* (1), Set of printed documentation

* The packaging lid is included instead if you purchase the lens as part of a kit.

Design and specifications are subject to change without notice.

α is a trademark of Sony Corporation.

Français

| | |
|---|---|
| <div><div><div><div><div><div></div></div></div><div><div><div></div></div></div><div><div><div></div></div></div></div></div></div> | <p>Des informations relatives à l'utilisation de chaque objectif sont disponibles dans ce manuel. La section « Précautions avant toute utilisation », qui fait l'objet d'un document séparé, contient des précautions relatives aux objectifs, telles que des remarques sur leur utilisation. Veuillez lire attentivement ces deux documents avant d'utiliser l'objectif.</p> |
|---|---|

Cet objectif est conçu pour une monture A, pouvant être utilisée sur les appareils photo Sony α (modèles équipés d'un capteur d'image APS-C). Vous ne pouvez pas l'utiliser avec des appareils photos au format 35 mm.

Remarques sur l'utilisation

- Lorsque cet objectif est utilisé avec un appareil photo à monture E, rattachez un adaptateur pour monture d'objectif vendu séparément. Ne rattachez pas directement l'objectif à l'appareil photo à monture E sinon l'objectif et l'appareil pourraient être endommagés.
- Si vous achetez un objectif de type DT 18-55mm F3.5-5.6 SAM II dans le cadre d'un kit, le capuchon d'objectif arrière standard ALC-R55 n'est pas inclus et est remplacé par le couvercle d'emballage.

- Tenez fermement à la fois l'appareil photo et l'objectif lorsque vous transportez l'appareil photo avec l'objectif fixé.

- Ne tenez pas l'appareil par une partie saillante de l'objectif lors d'une opération de zoom ou d'une mise au point.

Précaution concernant l'utilisation du flash

- Lorsque vous utilisez un flash intégré, veillez à retirer le pare-soleil et à prendre la photo à une distance d'au moins 1 m (3,3 pieds) du sujet. Dans le cas de certaines combinaisons objectif/flash, l'objectif peut partiellement bloquer la lumière du flash, ce qui génère une ombre en bas de l'image.

- Le DT 18-55mm F3.5-5.6 SAM II ne peut pas être utilisé avec l'éclairage circulaire ou l'adaptateur Macro Light.

Vignetage

- Lorsque vous utilisez l'objectif, les coins de l'écran peuvent s'assombrir par rapport au centre. Pour réduire ce phénomène (appelé vignetage), l'ouverture doit être réglée à une valeur comprise entre 1 et 2 par rapport à la position de fermeture complète.

A Noms des pièces

1…Bague de mise au point
2…Bague du zoom
3…Echelle de la longueur focale
4…Repère de la longueur focale
5…Contacts de l'objectif
6…Commutateur de mode de mise au point
7…Repère de montage

B Fixation/retrait de l'objectif

Fixation de l'objectif (Voir l'illustration B–1.)

- Retirez les capuchons d'objectif situés à l'avant et l'arrière, ainsi que le capuchon de l'appareil photo.

- Vous pouvez fixer/détacher le capuchon d'objectif avant de deux façons, (1) et (2). Lorsque vous fixez/détachez le capuchon d'objectif alors que le pare-soleil est en place, utilisez la méthode (2).

- Si le couvercle d'emballage se trouve sur l'objectif, retirez-le comme illustré (3).

- Alignez le repère orange situé sur la monture de l'objectif sur le repère orange de l'appareil (repère de montage), puis insérez l'objectif dans la monture de l'appareil et tournez-le dans le sens horaire jusqu'à ce qu'il se bloque.

- N'appuyez pas sur le bouton de déblocage de l'objectif de l'appareil lorsque vous fixez l'objectif.
- Ne fixez pas l'objectif de travers.

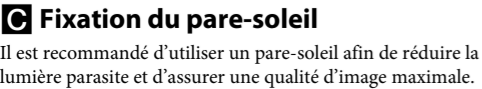
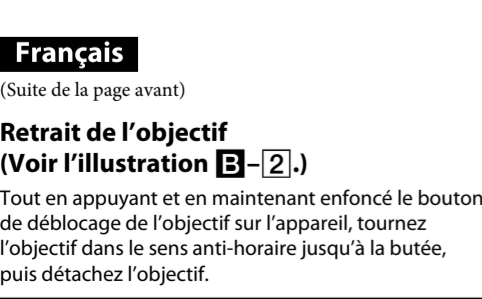
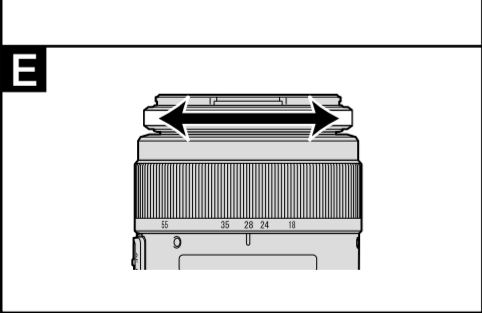
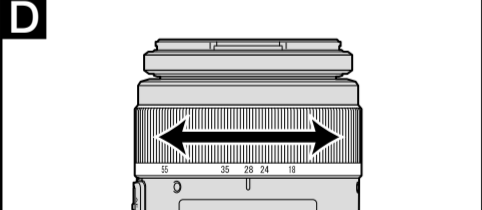
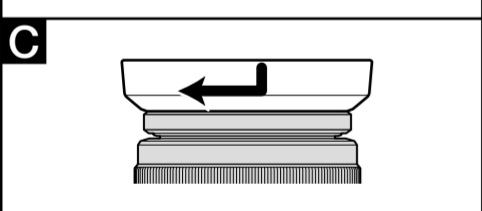
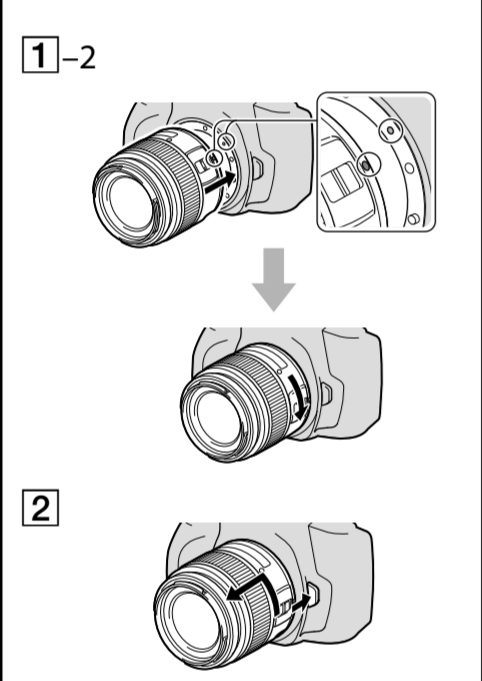
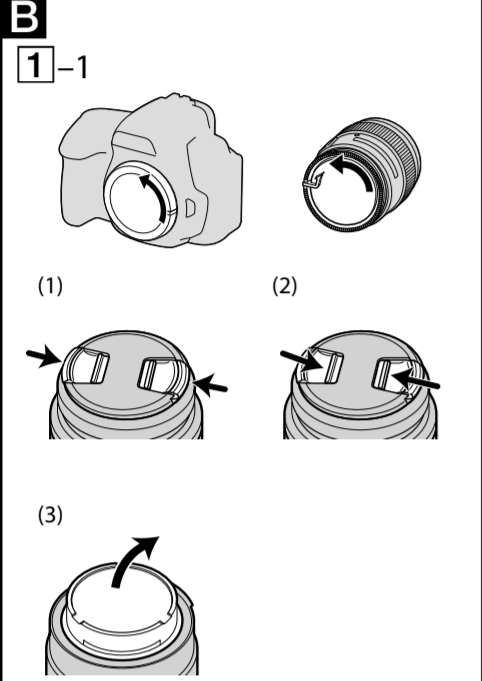
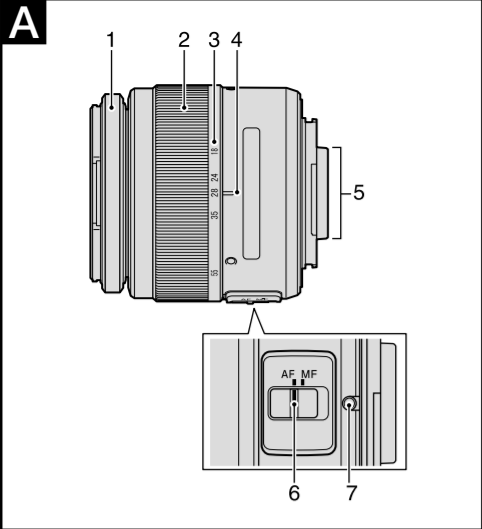

Insérez le pare-soleil dans la monture située à l'extrémité de l'objectif et tournez-le dans le sens horaire jusqu'au dé clic.

- Le modèle DT 18-55mm F3.5-5.6 SAM II ne comprend pas de pare-soleil. Vous pouvez utiliser le pare-soleil ALC-SH108 (vendu séparément).
- Lorsque vous le rangez, retournez le pare-soleil et placez-le sur l'objectif à l'arrière.

D Utilisation du zoom

Tournez la bague du zoom pour obtenir la longueur focale de votre choix.

E Mise au point

Lorsque vous utilisez la mise au point automatique, l'appareil photo fait la mise au point automatiquement.

- Lors de la mise au point automatique, ne touchez pas la bague de mise au point quand elle tourne.
- La fonction de mise au point manuelle directe de l'appareil photo ne peut pas être utilisée avec cet objectif. (Certains appareils photos ne sont pas équipés de la fonction de mise au point manuelle directe. Si votre appareil photo est doté de cette fonction, cette restriction est décrite dans la section relative à la mise au point du mode d'emploi de l'appareil photo.)
- Vous ne pouvez pas commuter entre les modes AF et MF à l'aide de la touche AF/MF de l'appareil photo. (Selon l'appareil photo, la touche AF/MF peut ne pas être disponible. Si votre appareil photo est doté de cette fonction, cette restriction est décrite dans la section relative à la mise au point du mode d'emploi de l'appareil photo.)

En mode MF (Mise au point manuelle), tournez la bague de mise au point tout en regardant dans le viseur, etc. (Voir l'illustration **E**.)

Pour basculer entre les modes AF (mise au point automatique) et MF (mise au point manuelle)

Il est possible de régler le mode de mise au point sur AF ou MF à l'aide du commutateur de mode de mise au point de l'objectif. Assurez-vous de régler le commutateur de mode de mise au point (curseur coulissant) situé sur l'appareil photo sur AF.

- Assurez-vous de régler le commutateur de mode de mise au point sur MF pour la mise au point manuelle. Ne tournez pas la bague de mise au point sans avoir réglé l'appareil sur MF. Si vous tournez la bague de mise au point en forçant sans avoir réglé l'appareil sur MF, vous risquez d'endommager la bague de mise au point.

Pour réaliser des prises de vue à l'infini en mode MF

La position à l'infini permet d'effectuer des réglages afin de compenser un basculement de mise au point résultant d'un changement de température. Pour réaliser des prises de vue à l'infini en mode MF, utilisez le viseur ou un autre moyen pour régler la mise au point.

| Spécifications | |
|---|---------------------------------------|
| Nom de produit (Nom de modèle) | DT 18-55mm F3.5-5.6 SAM II (SAL18552) |
| Focale équivalente en format 35 mm*1 (mm) | 27-82,5 |
| Éléments-groupes de lentilles | 7-8 |
| Angle de champ*1 | 76°-29° |
| Mise au point minimale*2 (m (pieds)) | 0,25 (0,82) |
| Grossissement maximal (X) | 0,34 |
| f-stop minimal | f/22-f/36 |
| Diamètre d'objectif (mm) | 55 |
| Dimensions (diamètre maximal × hauteur) (environ, mm (po.)) | 71,6 × 69 (2 7/8 × 2 3/4) |
| Poids (environ, g (oz)) | 222 (7 7/8) |

*1 Les valeurs indiquées ci-dessus comme focale équivalente en format 35 mm et l'angle de champ concernent les appareils photo à objectif interchangeable équipés d'un capteur d'image APS-C.

- *2 La mise au point minimale est la distance la plus courte du capteur d'image au sujet.
- Cet objectif intègre un codeur de distance. Le codeur de distance permet d'obtenir des mesures plus précises (ADI) en employant un flash pour les mesures.
- Selon le mécanisme de l'objectif, la focale peut changer lorsque la distance de prise de vue change. Les focales indiquées ci-dessus présupposent que l'objectif est réglé sur l'infini.

Articles inclus
Objectif (1), Capuchon d'objectif avant (1), Capuchon d'objectif arrière* (1), Jeu de documents imprimés
* Le couvercle d'emballage est inclus si l'objectif que vous avez acheté fait partie d'un kit.

La conception et les spécifications peuvent être modifiées sans préavis.

α est une marque commerciale de Sony Corporation.

Español

En este manual encontrará información sobre la utilización de cada objetivo. Las precauciones comunes que se aplican a los objetivos, como por ejemplo las notas sobre la utilización, se encuentran en una hoja separada con el título “Precauciones previas a la utilización del producto”. Asegúrese de leer ambos documentos antes de utilizar el objetivo.

Este objetivo ha sido diseñado para montura A, que puede utilizarse en cámaras a Sony (modelos equipados con sensor de imágenes de tamaño APS-C). No se puede utilizar en cámaras de formato de 35 mm.

Notas sobre el uso

- Cuando utilice este objetivo en una cámara con montura E, fíjele un adaptador de montura de objetivo a la venta por separado. No fije el objetivo directamente al la cámara con montura E o podría dañar ambos.
- Si adquiere el objetivo DT 18-55mm F3.5-5.6 SAM II como parte de un kit, no se incluye la tapa trasera de objetivo ALC-R55, y en su lugar se incluye la tapa de protección.

- Cuando transporte la cámara con el objetivo colocado, sujete firmemente tanto la cámara como el objetivo.
- No sujete ninguna parte sobresaliente del objetivo al utilizar el zoom o realizar el enfoque.

Precaución en el uso del flash

- Al usar una cámara con flash incorporado, asegúrese de extraer el parasol y tomar fotografías desde como mínimo 1 m de distancia desde el motivo. Con algunas combinaciones de objetivo y flash, el objetivo puede bloquear parcialmente la luz del flash, lo que podría provocar una sombra en la parte inferior de la imagen.
- El DT 18-55mm F3.5-5.6 SAM II no puede utilizarse con la lámpara anular ni el adaptador de iluminación macro.

Viñeteado

- Si utiliza el objetivo, las esquinas de la pantalla se vuelven más oscuras que el centro. Para reducir este fenómeno (llamado viñeteado), cierre la abertura de 1 a 2 puntos.

A Nombres de las piezas

1...Anillo de enfoque
2...Anillo de zoom
3...Escala de distancia focal
4...Índice de distancia focal
5...Contactos del objetivo
6...Interruptor de modo de enfoque
7...Índice de montaje

B Colocación/extracción del objetivo Para colocar el objetivo (consulte la ilustración B-1).

- Extraiga las tapas frontal y posterior del objetivo y la tapa del cuerpo de la cámara.
 - Puede colocar o extraer la tapa delantera de objetivo de dos modos, (1) y (2). Cuando coloque o extraiga la tapa del objetivo con el parasol colocado, utilice el método (2).
 - Si lleva una tapa de protección, extraígala tal como se indica en (3).

- Alinee el índice naranja del tambor del objetivo con el índice naranja de la cámara (índice de montaje) y, a continuación, inserte el objetivo en la montura de la cámara y gírelo hacia la derecha hasta que quede encajado.
 - No pulse el botón de liberación del objetivo de la cámara cuando monte el objetivo.
 - No monte el objetivo inclinado.

Para extraer el objetivo (consulte la ilustración B-2).

Gire el objetivo hacia la izquierda hasta que se detenga mientras mantiene el botón de liberación del objetivo pulsado y, a continuación, extraígalo.

C Colocación del parasol

Es recomendable utilizar un parasol para reducir los reflejos y garantizar la máxima calidad de imagen.

Inserte el parasol en la montura del extremo del tambor del objetivo y gire el parasol hacia la derecha hasta que haga clic.

- El objetivo DT 18-55mm F3.5-5.6 SAM II no incluye parasol. Puede utilizar el modelo ALC-SH108 (se vende por separado).
- Cuando la guarde, gire el parasol y colóquelo al revés en el objetivo.

D Utilización del zoom

Gire el anillo de zoom hasta la distancia focal que desee.

E Enfoque

Cuando utilice el enfoque automático, la cámara ajustará el enfoque automáticamente.

- Cuando utilice el enfoque automático, no toque el anillo de enfoque giratorio.
- La función de enfoque manual directo de la cámara no se puede utilizar con este objetivo (algunas cámaras no disponen de la función de enfoque manual directo. Si su cámara presenta esta función, encontrará la explicación sobre esta restricción en la sección acerca del enfoque del manual de instrucciones de la cámara).
- No es posible alternar entre los modos AF y MF con el botón AF/MF de la cámara (en función de la cámara, es posible que no exista dicho botón AF/MF. Si su cámara presenta esta función, encontrará la explicación sobre esta restricción en la sección acerca del enfoque del manual de instrucciones de la cámara).

En el modo MF (enfoque manual), gire el anillo de enfoque mientras observe a través del visor, etc. (consulte la ilustración **E**).

Para alternar entre los modos AF (Enfoque automático)/MF (Enfoque manual)

Puede alternar entre AF y MF mediante el interruptor de modo de enfoque del objetivo. Asegúrese de ajustar el interruptor de modo de enfoque (palanca) de la cámara en AF.

- Asegúrese de ajustar el interruptor de modo de enfoque en MF para obtener un enfoque manual. No gire el anillo de enfoque sin ajustarlo en MF. Si gira el anillo de enfoque con demasiada fuerza sin ajustarlo en MF, este podría dañarse.

Para capturar un motivo a una distancia infinita en modo MF

La posición de infinito proporciona un grado de ajuste para compensar el desplazamiento de enfoque que se genera debido a un cambio en la temperatura. Cuando tome un motivo en infinito en el modo MF, enfoque comprobando el visor u otros medios.

| Nombre del producto (Nombre del modelo) | DT 18-55mm F3.5-5.6 SAM II (SAL18552) |
|--|---------------------------------------|
| Distancia focal*1 (mm) equivalente al formato de 35 mm | 27-82,5 |
| Grupos y elementos del objetivo | 7-8 |
| Ángulo de visión*1 | 76°-29° |
| Enfoque mínimo*2 (m) | 0,25 |
| Ampliación máxima (X) | 0,34 |
| Apertura del diafragma mínima | f/22-f/36 |
| Diámetro del filtro (mm) | 55 |
| Dimensiones (diámetro máximo × altura) (Aprox., mm) | 71,6 × 69 |
| Peso (Aprox., g) | 222 |

*1 Los valores mostrados arriba para la distancia focal equivalente al formato de 35 mm y el ángulo de visión son para Cámara Digital de Lentes Intercambiables equipada con un sensor de imágenes de tamaño APS-C.

*2 El enfoque mínimo es la distancia más corta desde el sensor de imágenes al motivo.

- Este objetivo está equipado con un codificador de distancia. El codificador de distancia permite una medición más exacta (ADI) al emplear un flash para el proceso.

- En función del mecanismo del objetivo, es posible que la distancia focal varíe si la distancia de toma de imagen también lo hace. Las distancias focales indicadas arriba asumen que el objetivo está enfocado al infinito.

Elementos incluidos
Objetivo (1), Tapa frontal del objetivo (1), Tapa posterior del objetivo* (1), Juego de documentación impresa
* Si ha adquirido el objetivo como parte de un kit, se incluye la tapa de protección del objetivo.

El diseño y las especificaciones están sujetos a cambios sin previo aviso.

α es marca comercial de Sony Corporation.

| 中文（简体字） |
|---|
| <p>您可以在本手册中找到关于使用各镜头的信息。有关使用注意事项等镜头的一般注意事项可以在单页的“使用前的注意事项”中找到。务必在使用镜头前阅读以上两份文件。</p> |

本镜头专为 A 卡口系统设计，后者可在 Sony *α* 相机（配备 APS-C 尺寸的图像传感器）上使用。您不能用于 35mm 规格的相机。

| 使用注意事项 |
|---|
| <ul style="list-style-type: none">在 E 卡口系统相机上使用本镜头时，请安装另售的卡口适配器。切勿将镜头直接安装在 E 卡口系统相机上，以免造成二者损坏。 如果购买的DT 18-55mm F3.5-5.6 SAM II 为套件中的部件，则不含标准镜头后盖 ALC-R55，而是安装了包装盖。 当您携带安装了镜头的相机时，务必同时握稳相机和镜头。 请勿握住变焦或对焦时镜头突出的任何部分。 |

闪光灯使用注意事项

- 使用内置相机闪光灯时，务必拆下镜头遮光罩并在距离拍摄物至少 1m 的地方拍摄。使用镜头/闪光灯的某种组合时，镜头可能会遮住闪光灯的部分亮光，而造成图片的底部阴影。
- DT 18-55mm F3.5-5.6 SAM II 不能与环型灯或微距灯转接器一起使用。

晕影

- 使用镜头时，屏幕的角落要比其中心暗。为避免这种现象（称之为晕影），请将光圈推近 1～2 圈。

A 部件名

1...对焦环
2...可变焦距圈
3...焦距刻度
4...焦距标记
5...镜头接点
6...对焦模式开关
7...安装标记

B 安装/拆下镜头

安装镜头（参见插图 **B-1**。）

- 拆下前、后镜头盖和相机机身罩。**
 - 可以 (1) 和 (2) 两种方式装上/取下镜头盖。在不取下镜头遮光罩的情况下装上/取下镜头盖时，请使用方法 (2)。
 - 如果安装了包装盖，请如 (3) 中所示取下。
- 将镜头镜身上的橙色标记与相机上的橙色标记（安装标记）对准，然后将镜头插入相机安装部位并顺时针旋转直至镜头锁紧。**
 - 请勿在安装镜头时按相机上的镜头释放按钮。
 - 请勿倾斜安装镜头。

拆下镜头（参见插图 **B-2**。）

当按住相机上的镜头释放按钮时，逆时针转动镜头直至其停止，然后拆下镜头。

C 安装镜头遮光罩

建议使用镜头遮光罩以减少反光，从而确保最佳画质。

将遮光罩装入镜头镜身前端，并顺时针旋转直至听到咔嚓声。

- DT 18-55mm F3.5-5.6 SAM II 不含镜头遮光罩。您可以使用ALC-SH108（另售）。
- 存放时，翻转遮光罩并将其倒过来放在镜头上。

D 变焦

将可变焦距圈转至所需焦距。

E 对焦

使用自动对焦时，相机会自动调整对焦。

- 当相机自动对焦时，请勿触摸旋转对焦环。
- 使用此镜头时，无法使用相机的直接手动对焦功能。（有些相机不具有直接手动对焦功能。如果相机具有此功能，将在相机使用说明书的对焦章节中对此限制进行说明）。
- 无法用相机上的 AF/MF 按钮切换 AF/MF 模式（视相机而定，可能没有 AF/MF 按钮。如果相机具有此功能，将在相机使用说明书的对焦章节中对此限制进行说明）。

在 MF（手动对焦）模式下，通过取景器等观察的同时旋转对焦环。（参见插图 **E**。）

切换AF（自动对焦）/MF（手动对焦）模式

您可以使用镜头上的对焦模式开关，在AF和MF之间切换。务必将相机上的对焦模式开关（杆）设定为AF。

- 务必将对焦模式开关设定为进行手动对焦的MF。请勿在未设定为MF的情况下旋转对焦环。在没有切换为MF时强行旋转对焦环可能会损坏对焦环。

在MF模式中拍摄无限远的物体

无限远的位置会提供一些调整，以补偿因温度变化而造成的焦距移位。若要在 MF 模式中拍摄无限远的物体，请通过检查取景器或以其他方式进行对焦。

| 规格 | |
|------------------|---------------------------------------|
| 产品名称（型号名称） | DT 18-55mm F3.5-5.6 SAM II (SAL18552) |
| 相当于 35mm 规格 | 27-82.5 |
| 焦距*1 (mm) | |
| 镜头组-片 | 7-8 |
| 视角*1 | 76° -29° |
| 最小对焦*2 (m) | 0.25 |
| 最大放大倍数 (倍) | 0.34 |
| 最小光圈值 | f/22-f/36 |
| 滤光镜直径 (mm) | 55 |
| 尺寸（最大直径×高）（约 mm） | 71.6×69 |
| 质量（约 g） | 222 |

*1相当于 35mm 规格焦距和视角的数值是基于配备 APS-C 尺寸图像传感器的可更换镜头相机。

*2最小对焦是从图像传感器至物体的最短距离。

- 该镜头具有距离编码器。通过使用闪光灯，距离编码器可进行更高精度的测量（ADI）。
- 视镜头结构而异，焦距可能会随拍摄距离的改变而变化。假设镜头对焦在无限远处。

所含物品
镜头 (1)、前镜头盖 (1)、后镜头盖* (1)、成套印刷文件
* 如果购买的镜头为套件中的部件，则包含包装盖。

设计或规格如有变动，恕不另行通知。

α 是 Sony Corporation 的商标。

制造商:索尼公司
总经销商：索尼（中国）有限公司
总经销商地址：北京市朝阳区太阳宫中路12号楼冠城大厦701
原产地：泰国（主机）

出版日期:2013 年 1 月

Français

(Suite de la page avant)

Retrait de l'objectif (Voir l'illustration B-2.)

Tout en appuyant et en maintenant enfoncé le bouton de déblocage de l'objectif sur l'appareil, tournez l'objectif dans le sens anti-horaire jusqu'à la butée, puis détachez l'objectif.

C Fixation du pare-soleil

Il est recommandé d'utiliser un pare-soleil afin de réduire la lumière parasite et d'assurer une qualité d'image maximale.